

Demag AC 180

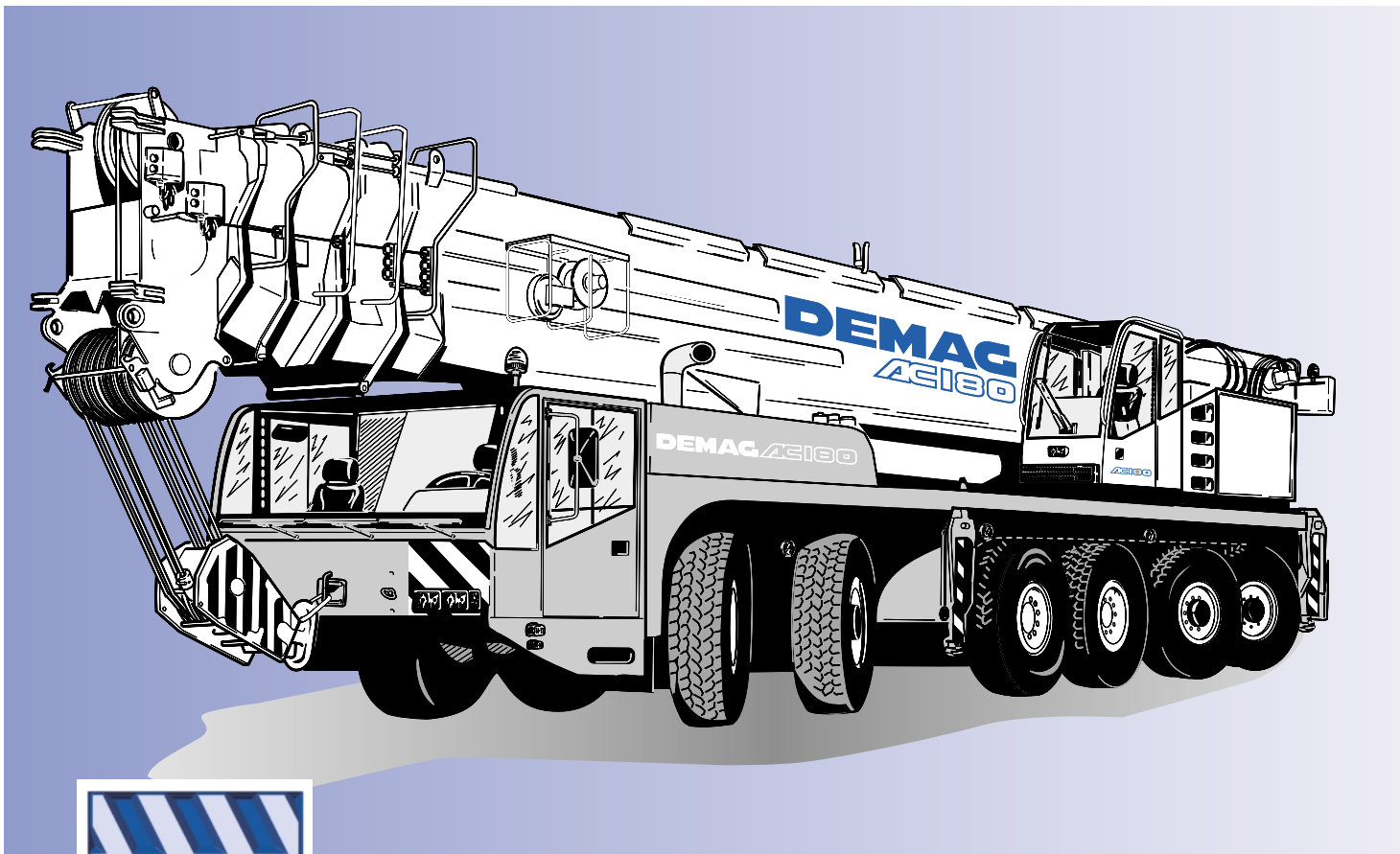

[MAIN MENU](#)

[Inhalt](#)

[Contents](#)

[Contenu](#)

- Specifications
- Overview of standard duty charts
- Main boom working ranges
- Main boom lifting capacities
- Main boom extensions
- Luffing fly jib
- Technical description

Demag AC 180

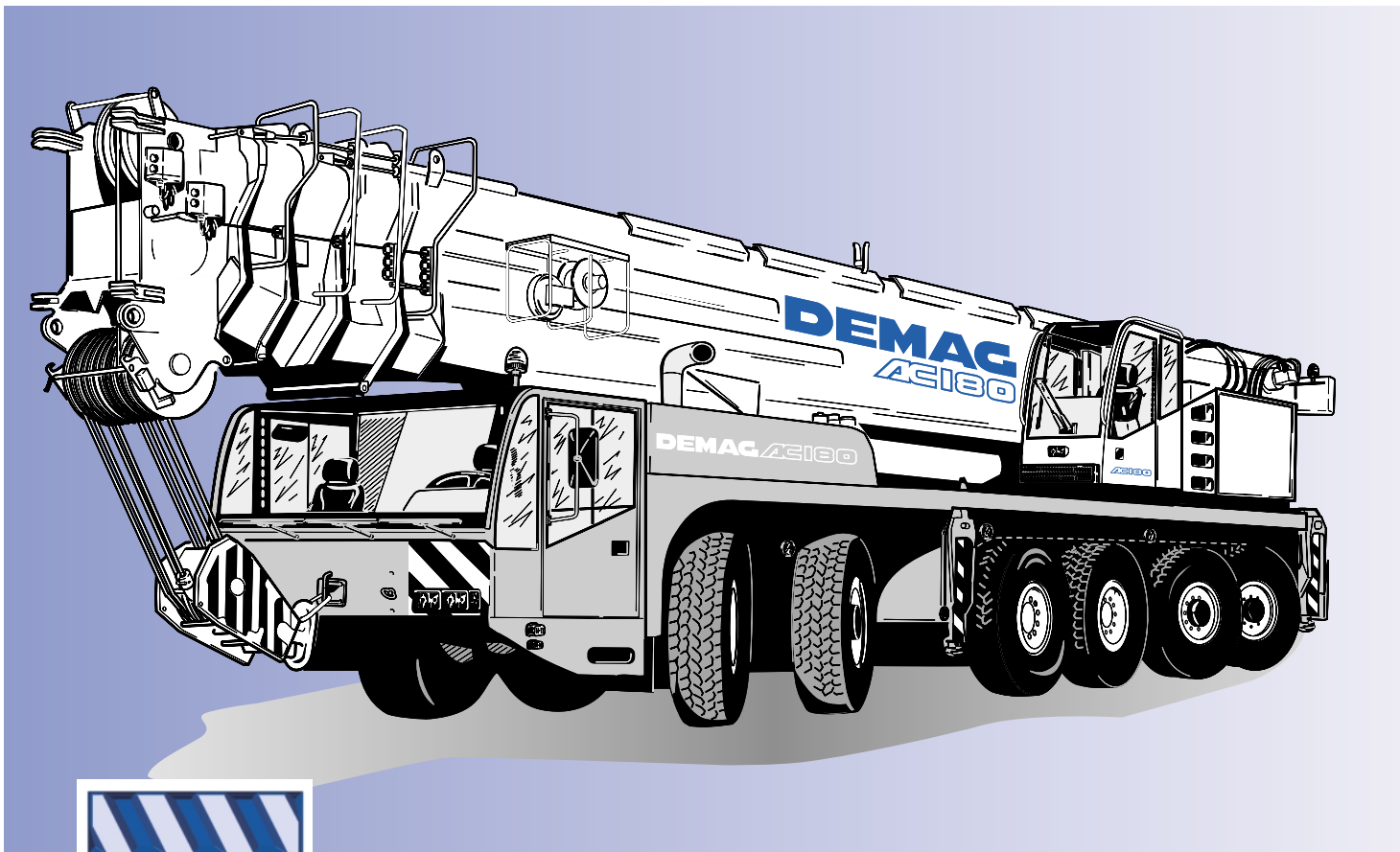

180t

MAIN MENU

- Caractéristiques
- Tableau synoptique des abaques standard
- Portées flèche principale
- Capacités de levage flèche principale
- Rallonge de flèche
- Fléchette à volée variable
- Descriptif technique

Demag AC 180

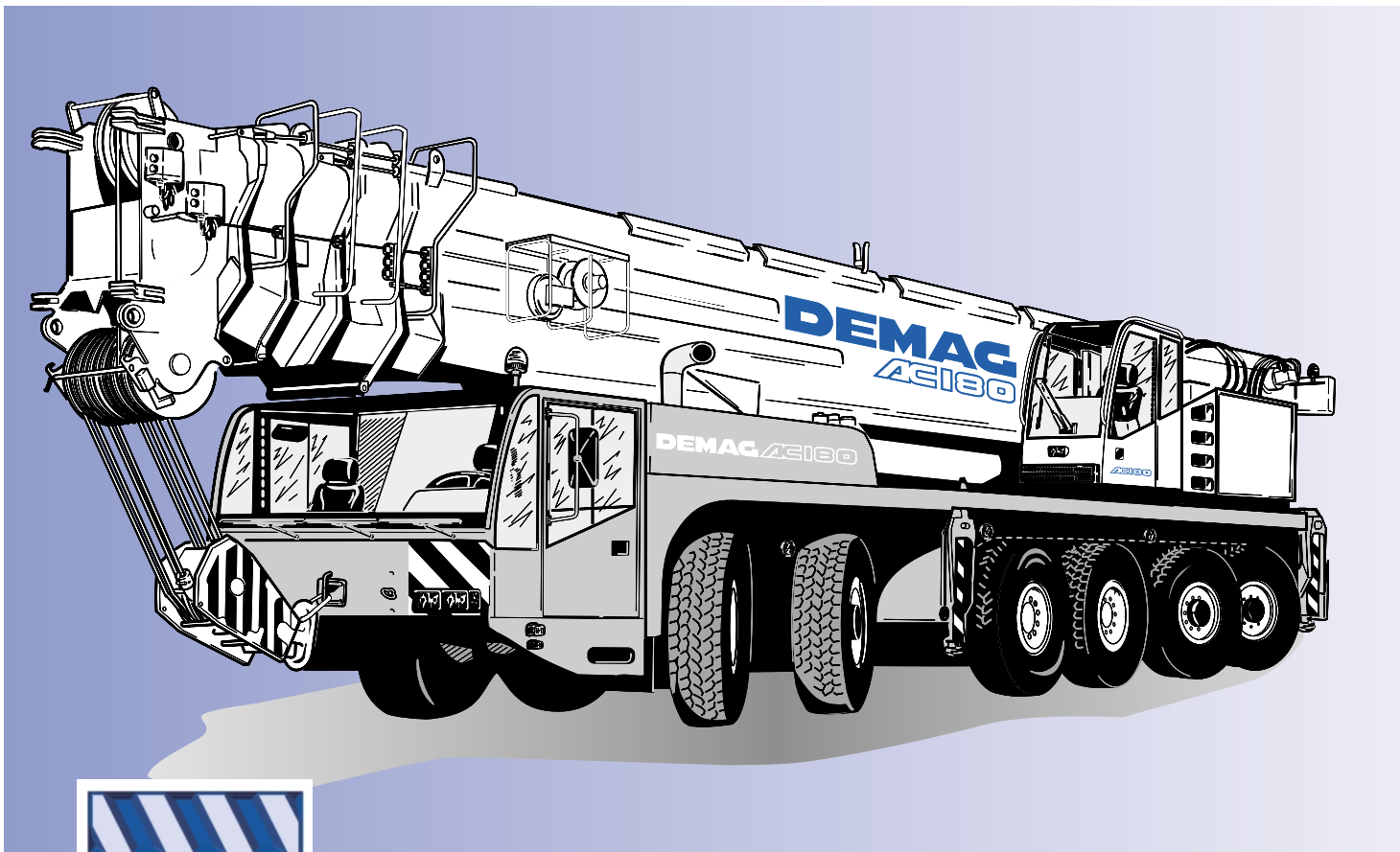

180t

MAIN MENU

- Technische Daten
- Übersicht Standard-Traglasttabellen
- Arbeitsbereiche Hauptausleger
- Tragfähigkeiten Hauptausleger
- Hauptauslegerverlängerung
- Wippbarer Hilfsausleger
- Technische Beschreibung

Demag AC 180

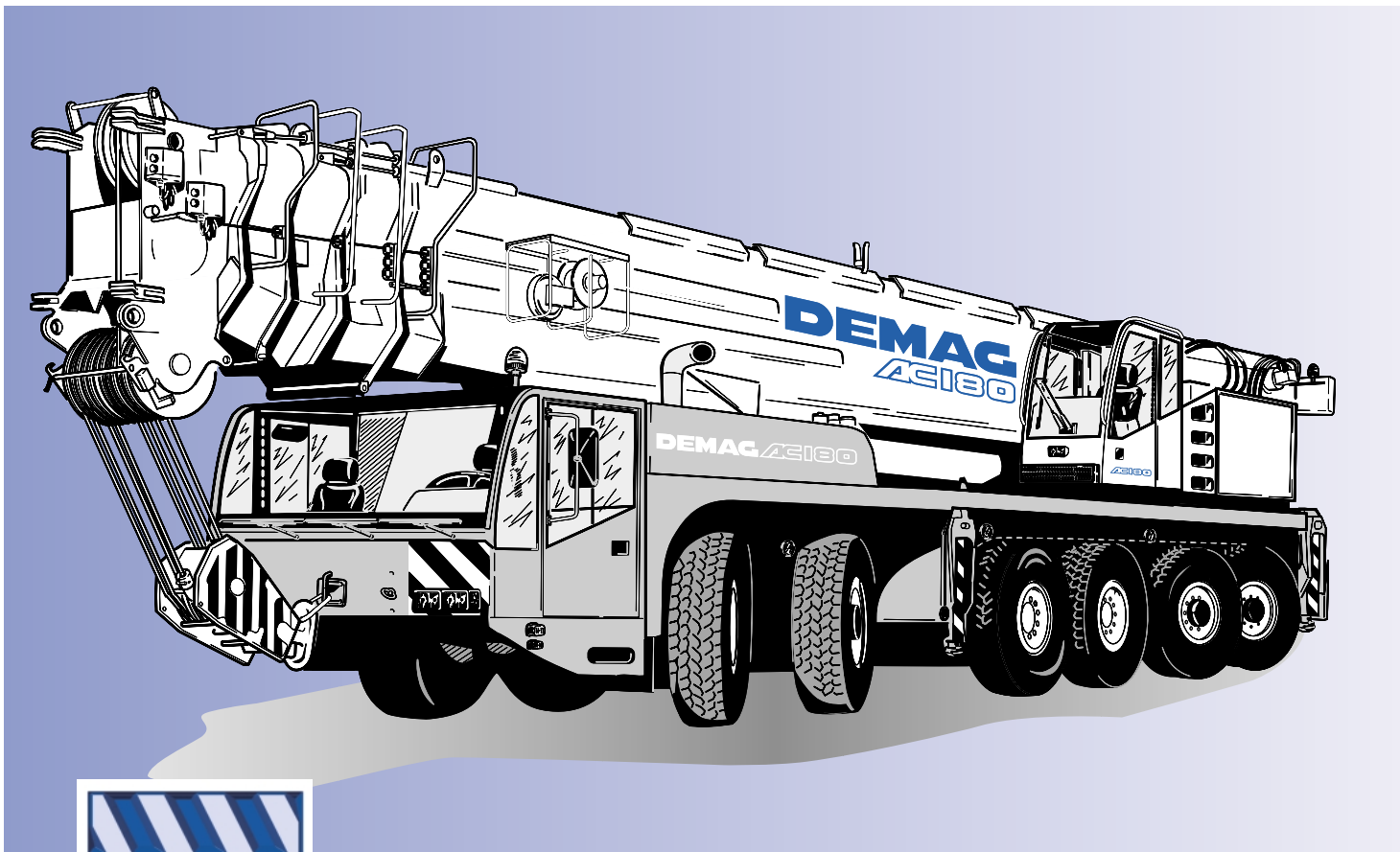

180t

MAIN MENU

Zeichenerklärung Key Légende

 Gegengewicht · counterweight · contrepoids

 Tragfähigkeiten, abgestützt · Lifting capacities on outriggers · Capacités de levage sur stabilisateurs · 360°

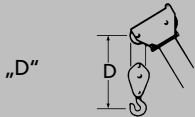

[MAIN MENU](#)

[Inhalt](#)

[Contents](#)

[Contenu](#)

Technische Daten · Specifications · Caractéristiques

Abmessungen · Dimensions · Encombrement	7
Technische Daten · Specifications · Caractéristiques	11

Übersicht Standard-Traglasttabellen

Overview of standard duty charts · Tableau synoptique des abaques standard	12
--	----

Hauptausleger · Main boom · Flèche principale

Arbeitsbereiche · Working ranges · Portées	14
Tragfähigkeiten · Lifting capacities · Capacités de levage	15

Hauptauslegerverlängerung · Main boom extension · Rallonge de flèche

Arbeitsbereiche · Working ranges · Portées (55,2 m + 9,7/14,5/20,5 m)	19
Tragfähigkeiten · Lifting capacities · Capacités de levage	20
Arbeitsbereiche · Working ranges · Portées (60,0 m + 9,7/14,5/20,5 m)	21
Tragfähigkeiten · Lifting capacities · Capacités de levage	22
Arbeitsbereiche · Working ranges · Portées (55,2 m + 26,5/32,5/38,5 m)	23
Tragfähigkeiten · Lifting capacities · Capacités de levage	24
Arbeitsbereiche · Working ranges · Portées (60,0 m + 26,5 m/32,5 m)	25
Tragfähigkeiten · Lifting capacities · Capacités de levage	26

Wippbarer Hilfsausleger · Luffing fly jib · Fléchette à volée variable

Arbeitsbereich, Hauptausleger 82° bis 65° · Working ranges, main boom 82° to 65° · Portées, flèche 82° jusqu'à 65° (14,7 m / 24,9 m / 35,0 m)	28
Tragfähigkeiten · Lifting capacities · Capacités de levage	29
Arbeitsbereich, Hauptausleger 82° bis 65° · Working ranges, main boom 82° to 65° · Portées, flèche 82° jusqu'à 65° (40,1m / 45,1m / 50,2 m / 55,2 m)	31
Tragfähigkeiten · Lifting capacities · Capacités de levage	32

Technische Beschreibung · Technical description · Descriptif technique

Unterwagen · Oberwagen · Zusatzausrüstung	33
Carrier · Superstructure · Optional equipment	34
Châssis · Partie supérieure · Equipements optionnels	35

Abmessungen 6-Achs-Fahrgestell

Dimensions of 6-axle carrier

Encombrement de la 6 essieux

Transportgewicht: 72 t • weight in travel order: 72 t • poids total roulant: 72 t

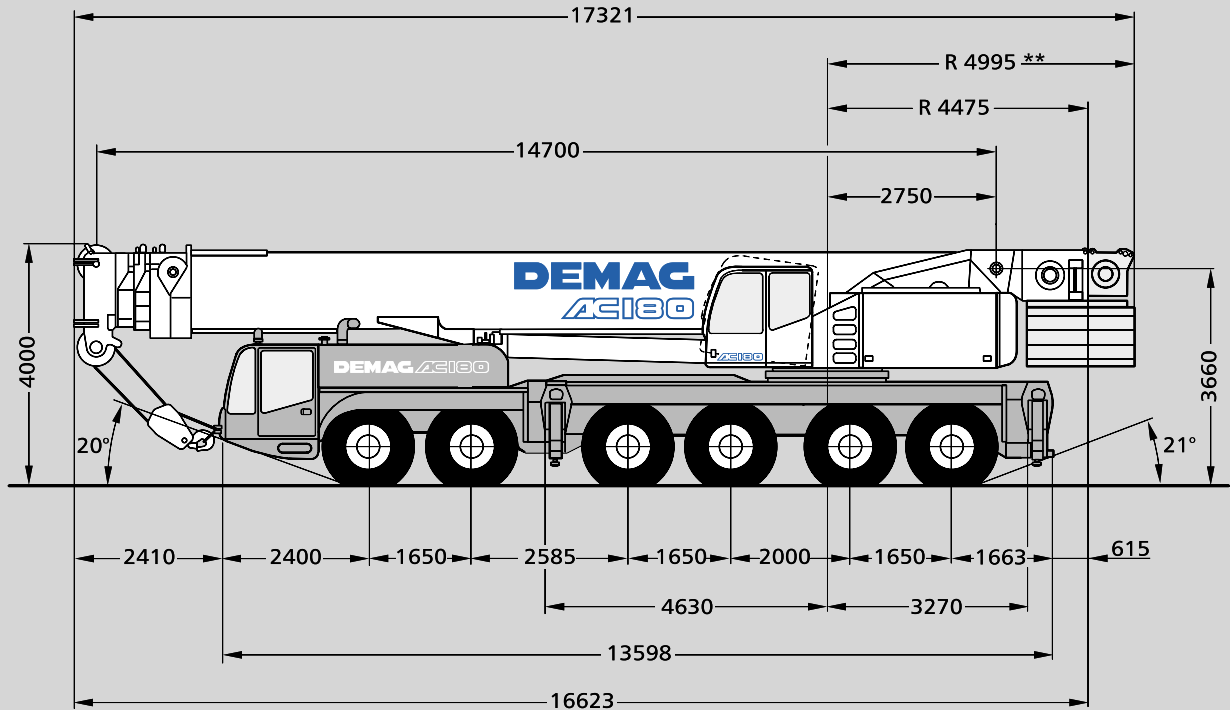

** bis 40 t • up to 40 t • jusqu'à 40 t

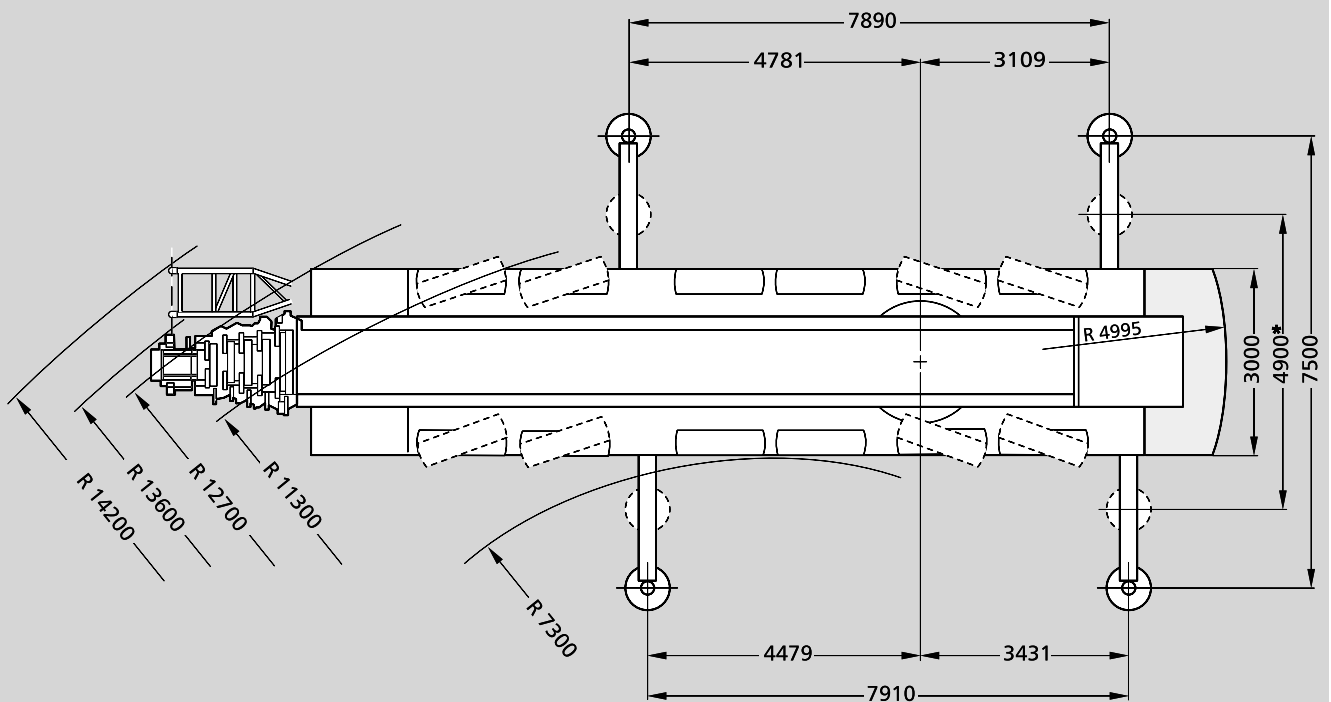

- * Traglasten mit verkürzter Abstützbasis auf Anfrage
- * Duties with reduced outrigger base on request
- * Capacités de levage avec base de calage réduite sur demande

[MAIN MENU](#)

[Inhalt](#)

[Contents](#)

[Contenu](#)

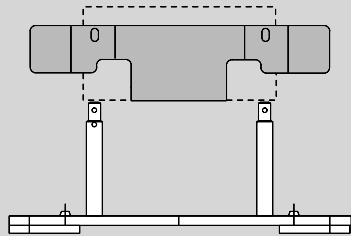

6,1 t (4,2 t Unterwagen + 1,9 t Oberwagen) Gegengewicht + Hubwerk II
bzw. Ersatzgewicht für Hubwerk II

6.1 t (4.2 t carrier + 1.9 t superstructure) counterweight + hoist II
or equivalent weight for hoist II

6,1 t (4,2 t châssis + 1,9 t partie supérieure) de contrepoids + treuil II
ou poids équivalent pour treuil II

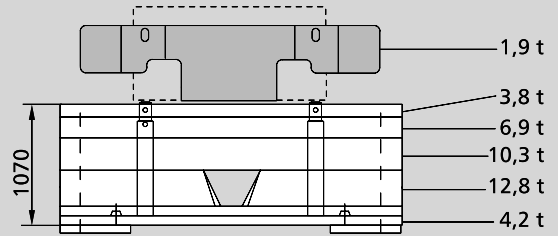

40 t Gegengewicht
40 t counterweight
40 t de contrepoids

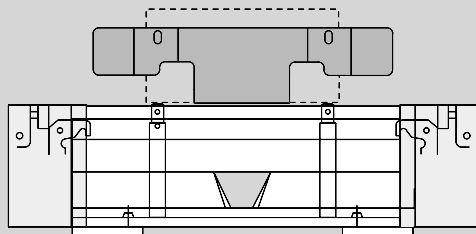
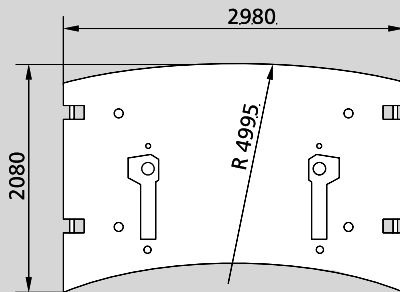

54 t Gegengewicht (Kundenwunsch)
54 t counterweight (optional)
54 t de contrepoids (option)

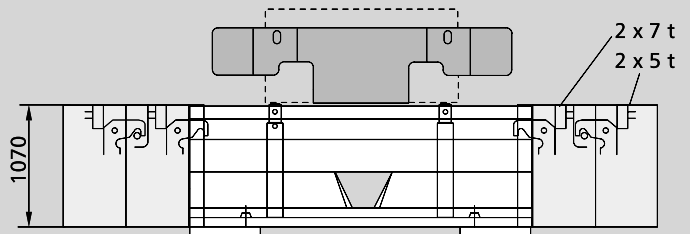

64 t Gegengewicht (Kundenwunsch)
64 t counterweight (optional)
64 t de contrepoids (option)

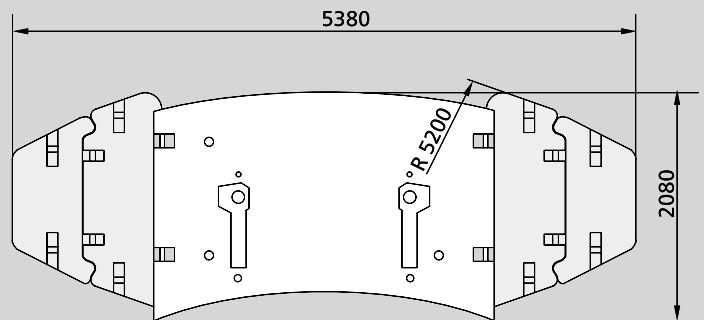
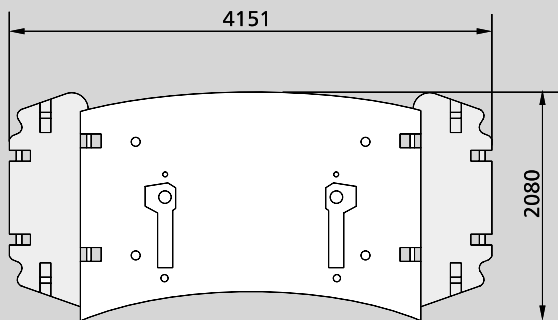

Abmessungen 5-Achs-Fahrgestell (Option) Dimensions of 5-axle carrier (option) Encombrement de la 5 essieux (option)

Transportgewicht: 60 t • weight in travel order: 60 t • poids total roulant: 60 t

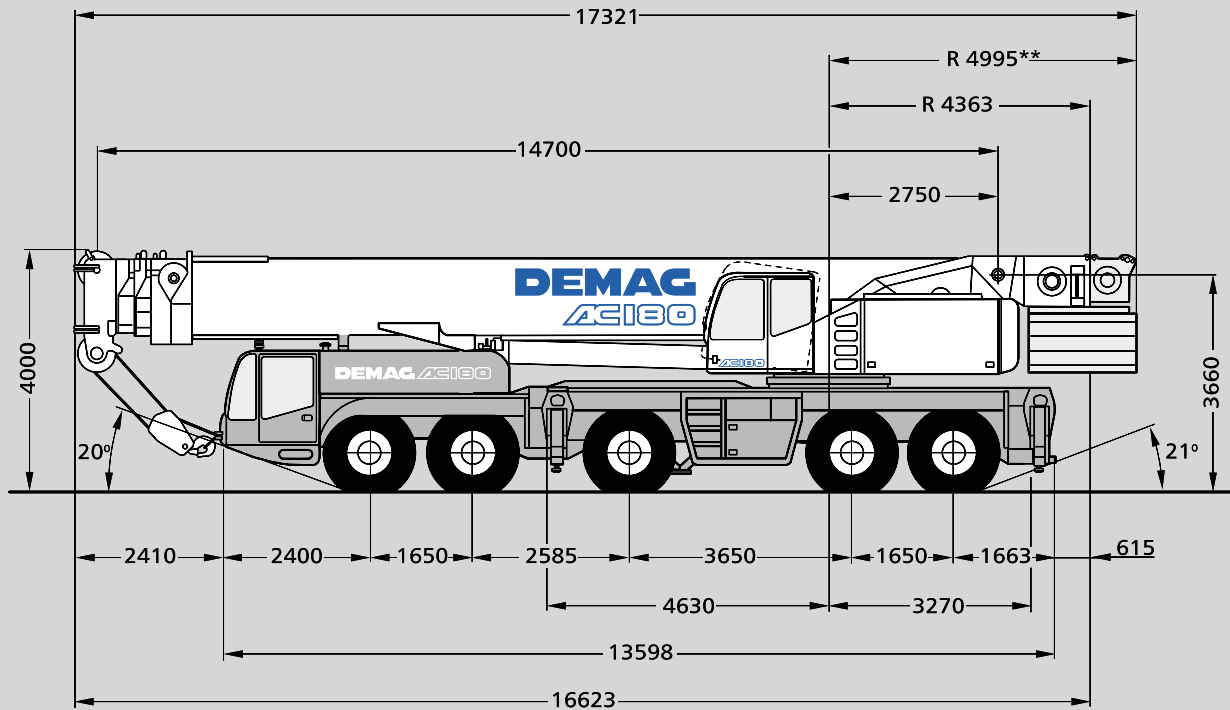

** bis 40 t • up to 40 t • jusqu'à 40 t

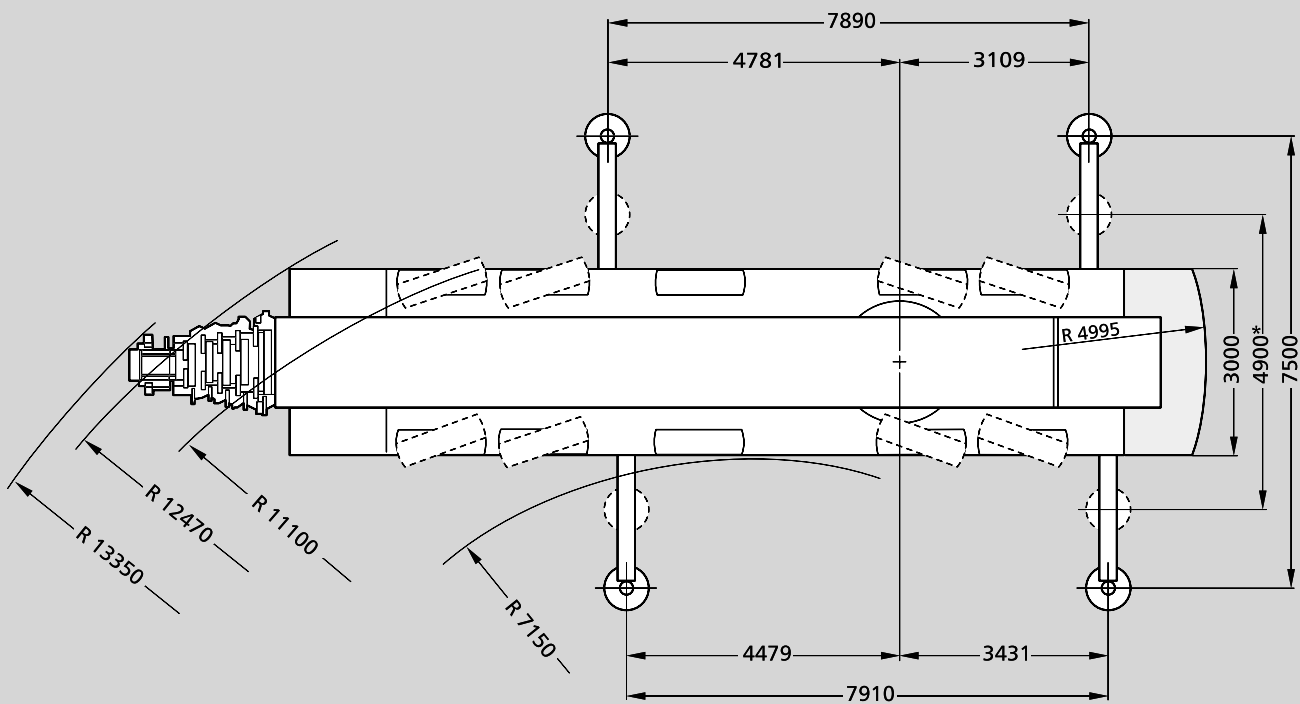

- * Traglasten mit verkürzter Abstützbasis auf Anfrage
- * Duties with reduced outrigger base on request
- * Capacités de levage avec base de calage réduite sur demande

[MAIN MENU](#)

[Inhalt](#)

[Contents](#)

[Contenu](#)

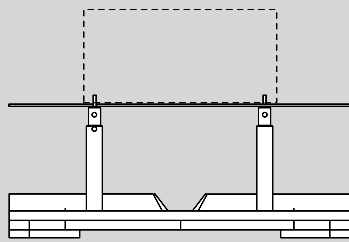

12,5 t Gegengewicht + Hubwerk II bzw.
Ersatzgewicht für Hubwerk II
12.5 t counterweight + hoist II
or equivalent weight for hoist II
12,5 t de contrepoids + treuil II
ou poids équivalent pour treuil II

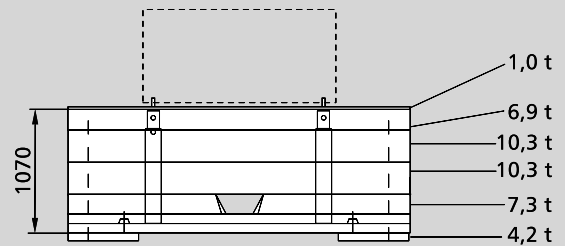

40 t Gegengewicht
40 t counterweight
40 t de contrepoids

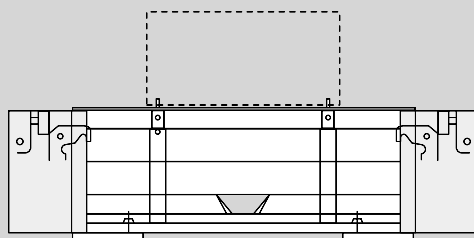
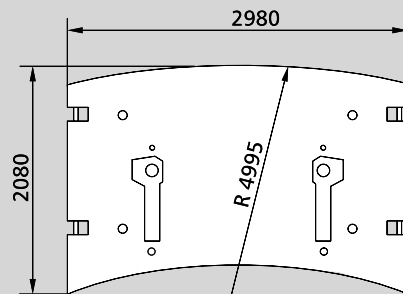

54 t Gegengewicht (Kundenwunsch)
54 t counterweight (optional)
54 t de contrepoids (option)

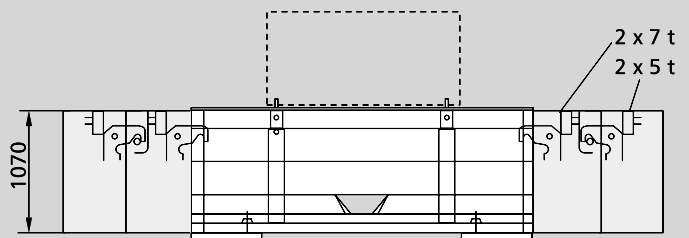

64 t Gegengewicht (Kundenwunsch)
64 t counterweight (optional)
64 t de contrepoids (option)

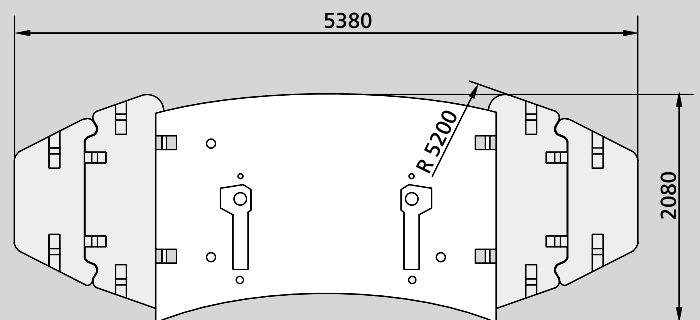
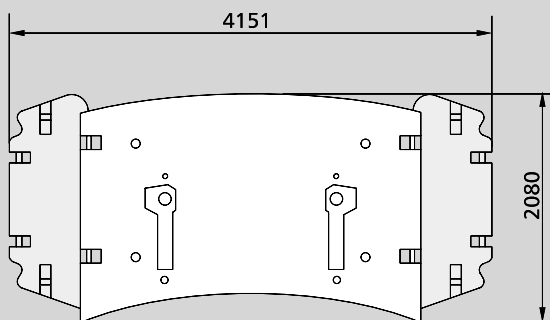

Technische Daten

Specifications

Caractéristiques

Achslasten · Axle loads · Poids d'essieux

Kran mit Hauptausleger, Hauptauslegerverlängerung 14,5 m, 6,1t Gegengewicht, Hubwerk II und Unterflasche · Crane with main boom, 14.5 m main boom extension, 6.1t counterweight, hoist II and hook block · Grues avec flèche principale, 14,5 m rallonge de flèche,

6,1t de contrepoids, treuil de levage II et crochet-moufle

Achsen · Axles · Essieux

6 x 12 000 kg

Gesamtgewicht · Total weight · Poids total

72 000 kg

Arbeitsgeschwindigkeiten (stufenlos regelbar) · Working speeds (infinitely variable)

Vitesses de travail (réglables sans paliers)

Antriebe Mechanisms Mécanismes	Normalgang Normal speed Marche normale	Schnellgang High speed Marche rapide	Max. zulässiger Seilzu ¹⁾ Max. permissible line pull ¹⁾ Effort max. admis sur brin ¹⁾	Seil Ø / Seillänge Rope diameter / Rope length Diamètre du câble / Longueur du câble
Hubwerk I Hoist I Treuril de levage I	40 m/min	122 m/min	91 kN	23 mm / 300 m
Hubwerk II Hoist II Treuril de levage II	40 m/min	122 m/min	91 kN	23 mm / 300 m
Drehwerk · Slewing Orientation				max. 1,5 ¹⁾ /min · max. 1,5 ¹⁾ /min max. 1,5 ¹⁾ /min
Ausleger-Teleskopieren · Telescoping speed · Vitesse de télescopage				14,7 – 24,9 m: 40 s 14,7 – 35,0 m: 85 s 14,7 – 60,0 m: 250 s
Ausleger-Winkelverstellung · Boom elevation · Relevage de flèche				-1,3° – +82,5°: 85 s

Fahrleistungen · Carrier performance · Performance du porteur

Fahrgeschwindigkeit · Travel speed · Vitesse sur route

0..73/80 km/h²⁾

Steigfähigkeit · Gradeability · Capacité sur rampes

max. 65%

Bodenfreiheit · Ground clearance · Dégagement au sol

402/458 mm²⁾

Unterflasche/Hakengehänge · Hook block/Single line hook · Crochet-moufle/Boulet

Typ Type Type	mögliche Traglast ¹⁾ Possible load ¹⁾ Charge possible ¹⁾	Anzahl der Rollen Number of sheaves Nombre de poulies	Gewicht "D" Weight Poids	max. Einscherung max. reeving mouflage maxi	Schwerlasteinrichtung Heavy-lift attachment Équipement levage lourd	
200	180 t	11	2000 kg	3,00 m	22	5 Zusatzrollen/add. sheaves/poulies suppl.
200	162 t	9	1900 kg	3,00 m	19	5 Zusatzrollen/add. sheaves/poulies suppl.
160	130 t	7	1500 kg	3,00 m	15	2 Zusatzrollen/add. sheaves/poulies suppl.
125	97 t	5	1200 kg	3,00 m	11	-
80	63 t	3	1050 kg	3,00 m	7	-
40	28 t	1	750 kg	2,70 m	3	-
12,5	9,3 t	Hakengehänge/ Single line hook/ Boulet	500 kg	2,00 m	1	-

Bemerkungen · Remarks · Remarques

¹⁾ variiert je nach Ländervorschrift

¹⁾ varies depending on national regulations

¹⁾ varie on fonction des normes nationales

²⁾ je nach Bereifung (14.00/16.00)

²⁾ depending on type of tyres (14.00/16.00)

²⁾ dépendant du type de pneus (14.00/16.00)

MAIN MENU

Inhalt

Contents

Contenu

Übersicht Standard-Traglasttabellen 5-Achs-Fahrgestell

Overview of standard duty charts of 5-axle-carrier

Tableau synoptique des abaques standard de la 5 essieux

5-Achs-Fahrgestell – 5-axle carrier – la 5 essieux

 7,9 x 7,5 m

 7,9 x 4,9 m

Hauptausleger / Main boom / Flèche principale

HA - main boom - flèche							
	0 t	12,5 t	23 t	33 t	40 t	54 t	64 t
14,7 m	x	x	x	x	x	x	x
20,0 m	x	x	x	x	x	x	x
24,9 m	x	x	x	x	x	x	x
29,9 m	x	x	x	x	x	x	x
35,0 m	x	x	x	x	x	x	x
40,1 m	x	x	x	x	x	x	x
45,1 m	x	x	x	x	x	x	x
47,3 m	x	x	x	x	x	-	-
50,2 m	x	x	x	x	x	x	x
55,2 m	x	x	x	x	x	x	x
60,0 m	x	x	x	x	x	x	x

HA - main boom - flèche							
	0 t	12,5 t	23 t	33 t	40 t	54 t	64 t
14,7 m	x	x	x	x	-	-	-
20,0 m	x	x	x	x	-	-	-
24,9 m	x	x	x	x	-	-	-
29,9 m	x	x	x	x	-	-	-
35,0 m	x	x	x	x	-	-	-
40,1 m	x	x	x	x	-	-	-
45,1 m	x	x	x	x	-	-	-
47,3 m	x	x	x	x	-	-	-
50,2 m	x	x	x	x	-	-	-
55,2 m	x	x	x	x	-	-	-
60,0 m	x	x	x	x	-	-	-

Hauptauslegerverlängerung / Main boom extension / Rallonge de flèche

HA - main boom - flèche	HAV - extension - rallonge 0°/ 20° / 40°						
		0 t	12,5 t	33 t	40 t	54 t	64 t
55,2 m 90/90/90/90	9,7 m	-	x	x	x	x	x
	14,5 m	-	x	x	x	x	x
	20,5 m	-	x	x	x	x	x
	26,5 m	-	-	-	x	x	x
	32,5 m	-	-	-	x	x	x
38,5 m	-	-	-	x	x	x	

HA - main boom - flèche	HAV - extension - rallonge 0°/ 20° / 40°						
		0 t	12,5 t	33 t	40 t	54 t	64 t
55,2 m 90/90/90/90	9,7 m	-	-	x	-	-	-
	14,5 m	-	-	x	-	-	-
	20,5 m	-	-	x	-	-	-
	26,5 m	-	-	-	-	-	-
	32,5 m	-	-	-	-	-	-
38,5 m	-	-	-	-	-	-	

HA - main boom - flèche	HAV - extension - rallonge 0°/ 20° / 40°						
		0 t	12,5 t	33 t	40 t	54 t	64 t
60,0 m 100/100/100/100	9,7 m	-	x	x	x	x	x
	14,5 m	-	x	x	x	x	x
	20,5 m	-	x	x	x	x	x
	26,5 m	-	-	-	x	x	x
	32,5 m	-	-	-	x	x	x
38,5 m	-	-	-	-	-	-	

HA - main boom - flèche	HAV - extension - rallonge 0°/ 20° / 40°						
		0 t	12,5 t	33 t	40 t	54 t	64 t
60,0 m 100/100/100/100	9,7 m	-	-	x	-	-	-
	14,5 m	-	-	x	-	-	-
	20,5 m	-	-	x	-	-	-
	26,5 m	-	-	-	-	-	-
	32,5 m	-	-	-	-	-	-
38,5 m	-	-	-	-	-	-	

HA - main boom - flèche	HAV - extension - rallonge 0°/ 20° / 40°						
		0 t	12,5 t	33 t	40 t	54 t	64 t
34,1 m 0/0/90/90	9,7 m	-	x	-	-	-	-
	14,5 m	-	x	-	-	-	-
37,1 m 0/0/100/100	9,7 m	-	x	-	-	-	-
	14,5 m	-	x	-	-	-	-

 7,9 x 7,5 m

Wippbarer Hilfsausleger / Luffing fly jib / Fléchette à volée variable

HA - main boom flèche	HiA - jib - fléchette						
		40 t			54 t		
		82°	73°	65°	82°	73°	65°
14,7 m + 3 m	20 m	x	-	-	x	x	x
	32 m	x	-	-	x	x	x
	41 m	x	-	-	x	x	x
	47 m	x	-	-	x	x	x
	53 m	x	-	-	x	x	x
24,9 m + 3 m	20 m	x	-	-	x	x	x
	32 m	x	-	-	x	x	x
	41 m	x	-	-	x	x	x
	47 m	x	-	-	x	x	x
	53 m	x	-	-	x	x	x
35,0 m + 3 m	20 m	x	-	-	x	x	x
	32 m	x	-	-	x	x	x
	41 m	x	-	-	x	x	x
	47 m	x	-	-	x	x	x
	53 m	x	-	-	x	x	x
40,1 m + 3 m	20 m	x	-	-	x	x	x
	32 m	x	-	-	x	x	x
	41 m	x	-	-	x	x	x
	47 m	-	-	-	-	-	-
	53 m	-	-	-	-	-	-

HA - main boom flèche	HiA - jib - fléchette						
		40 t			54 t		
		82°	73°	65°	82°	73°	65°
45,1 m + 3 m	20 m	x	-	-	x	x	x
	32 m	x	-	-	x	x	x
	41 m	x	-	-	x	x	x
	47 m	-	-	-	-	-	-
	53 m	-	-	-	-	-	-
50,2 m + 3 m	20 m	x	-	-	x	x	x
	32 m	x	-	-	x	x	x
	41 m	x	-	-	x	x	x
	47 m	-	-	-	-	-	-
	53 m	-	-	-	-	-	-
55,2 m + 3 m	20 m	x	-	-	x	x	x
	32 m	x	-	-	x	x	x
	41 m	-	-	-	-	-	-
	47 m	-	-	-	-	-	-
	53 m	-	-	-	-	-	-

Übersicht Standard-Traglasttabellen 6-Achs-Fahrgestell

Overview of standard duty charts of 6-axle-carrier

Tableau synoptique des abaques standard de la 6 essieux

6-Achs-Fahrgestell – 6-axle carrier – la 6 essieux

 7,9 x 7,5 m

 7,9 x 4,9 m

Hauptausleger / Main boom / Flèche principale

HA - main boom - flèche						
	6,1 t	23 t	33 t	40 t	54 t	64 t
14,7 m	x	x	x	x	x	x
20,0 m	x	x	x	x	x	x
24,9 m	x	x	x	x	x	x
29,9 m	x	x	x	x	x	x
35,0 m	x	x	x	x	x	x
40,1 m	x	x	x	x	x	x
45,1 m	x	x	x	x	x	x
47,3 m	x	x	x	x	-	-
50,2 m	x	x	x	x	x	x
55,2 m	x	x	x	x	x	x
60,0 m	x	x	x	x	x	x

HA - main boom - flèche						
	6,1 t	23 t	33 t	40 t	54 t	64 t
14,7 m	x	x	x	-	-	-
20,0 m	x	x	x	-	-	-
24,9 m	x	x	x	-	-	-
29,9 m	x	x	x	-	-	-
35,0 m	x	x	x	-	-	-
40,1 m	x	x	x	-	-	-
45,1 m	x	x	x	-	-	-
47,3 m	x	x	x	-	-	-
50,2 m	x	x	x	-	-	-
55,2 m	x	x	x	-	-	-
60,0 m	x	x	x	-	-	-

Hauptauslegerverlängerung / Main boom extension / Rallonge de flèche

HA - main boom - flèche	HAV - extension - rallonge 0°/20°/40°						
		6,1 t	23 t	33 t	40 t	54 t	64 t
55,2 m 90/90/90/90	9,7 m	x	x	x	x	x	x
	14,5 m	x	x	x	x	x	x
	20,5 m	x	x	x	x	x	x
	26,5 m	-	-	-	x	x	x
	32,5 m	-	-	-	x	x	x
38,5 m	-	-	-	x	x	x	

HA - main boom - flèche	HAV - extension - rallonge 0°/20°/40°						
		6,1 t	23 t	33 t	40 t	54 t	64 t
55,2 m 90/90/90/90	9,7 m	-	x	x	-	-	-
	14,5 m	-	x	x	-	-	-
	20,5 m	-	x	x	-	-	-
	26,5 m	-	-	-	-	-	-
	32,5 m	-	-	-	-	-	-
38,5 m	-	-	-	-	-	-	

HA - main boom - flèche	HAV - extension - rallonge 0°/20°/40°						
		6,1 t	23 t	33 t	40 t	54 t	64 t
60,0 m 100/100/100/100	9,7 m	x	x	x	x	x	x
	14,5 m	x	x	x	x	x	x
	20,5 m	x	x	x	x	x	x
	26,5 m	-	-	-	x	x	x
	32,5 m	-	-	-	x	x	x
38,5 m	-	-	-	-	-	-	

HA - main boom - flèche	HAV - extension - rallonge 0°/20°/40°						
		6,1 t	23 t	33 t	40 t	54 t	64 t
60,0 m 100/100/100/100	9,7 m	-	x	x	-	-	-
	14,5 m	-	x	x	-	-	-
	20,5 m	-	x	x	-	-	-
	26,5 m	-	-	-	-	-	-
	32,5 m	-	-	-	-	-	-
38,5 m	-	-	-	-	-	-	

HA - main boom - flèche	HAV - extension - rallonge 0°/20°/40°						
		6,1 t	23 t	33 t	40 t	54 t	64 t
34,1 m 0/0/90/90	9,7 m	x	x	-	-	-	-
	14,5 m	x	x	-	-	-	-
37,1 m 0/0/100/100	9,7 m	x	x	-	-	-	-
	14,5 m	x	x	-	-	-	-

 7,9 x 7,5 m

Wippbarer Hilfsausleger / Luffing fly jib / Fléchette à volée variable

HA - main boom flèche	HIA - jib - fléchette						
		40 t			54 t		
		82°	73°	65°	82°	73°	65°
14,7 m + 3 m	20 m	x	-	-	x	x	x
	32 m	x	-	-	x	x	x
	41 m	x	-	-	x	x	x
	47 m	x	-	-	x	x	x
	53 m	x	-	-	x	x	x
24,9 m + 3 m	20 m	x	-	-	x	x	x
	32 m	x	-	-	x	x	x
	41 m	x	-	-	x	x	x
	47 m	x	-	-	x	x	x
	53 m	x	-	-	x	x	x
35,0 m + 3 m	20 m	x	-	-	x	x	x
	32 m	x	-	-	x	x	x
	41 m	x	-	-	x	x	x
	47 m	x	-	-	x	x	x
	53 m	x	-	-	x	x	x
40,1 m + 3 m	20 m	x	-	-	x	x	x
	32 m	x	-	-	x	x	x
	41 m	x	-	-	x	x	x
	47 m	-	-	-	-	-	-
	53 m	-	-	-	-	-	-

HA - main boom flèche	HIA - jib - fléchette						
		40 t			54 t		
		82°	73°	65°	82°	73°	65°
45,1 m + 3 m	20 m	x	-	-	x	x	x
	32 m	x	-	-	x	x	x
	41 m	x	-	-	x	x	x
	47 m	-	-	-	-	-	-
	53 m	-	-	-	-	-	-
50,2 m + 3 m	20 m	x	-	-	x	x	x
	32 m	x	-	-	x	x	x
	41 m	x	-	-	x	x	x
	47 m	-	-	-	-	-	-
	53 m	-	-	-	-	-	-
55,2 m + 3 m	20 m	x	-	-	x	x	x
	32 m	x	-	-	x	x	x
	41 m	-	-	-	-	-	-
	47 m	-	-	-	-	-	-
	53 m	-	-	-	-	-	-

[MAIN MENU](#)

[Inhalt](#)

[Contents](#)

[Contenu](#)

Arbeitsbereiche Hauptausleger

Working ranges main boom

Portées flèche principale

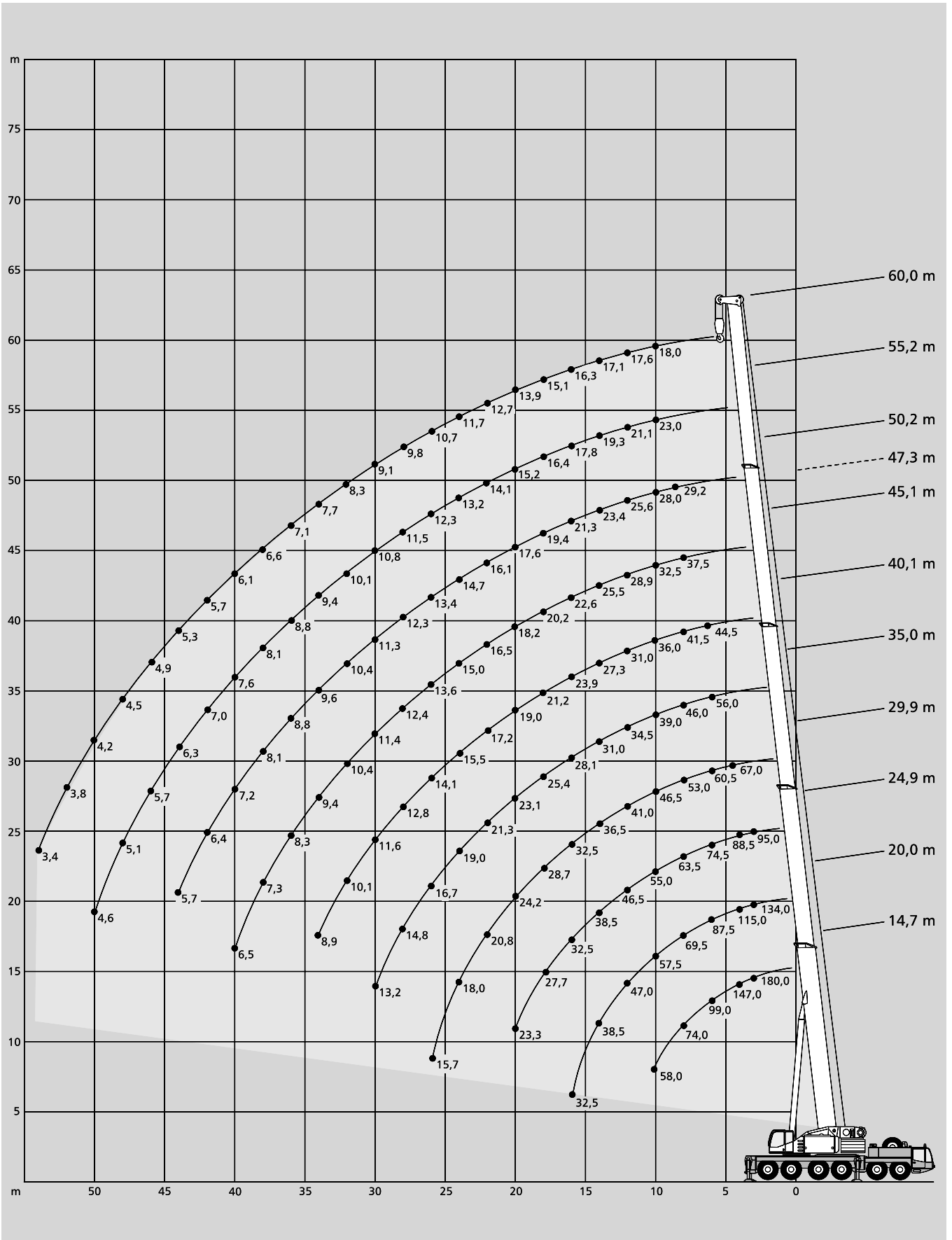

Tragfähigkeiten Hauptausleger

Lifting capacities main boom

Capacités de levage flèche principale

64 t 

 360°

DIN / ISO

Ausladung		Hauptausleger · Main boom · Flèche principale											Ausladung	
Radius	Portée												Radius	Portée
m	m	14,7***	14,7	20,0	24,9	29,9	35,0	40,1	45,1	50,2	55,2	60,0	m	m
		t	t	t	t	t	t	t	t	t	t	t		
3		180,0 ³⁾	137,0	134,0	95,0	-	-	-	-	-	-	-	3	
3,5		166,0 ³⁾	125,0	125,0	91,5	-	-	-	-	-	-	-	3,5	
4		147,0 ³⁾	115,0	115,0	88,5	-	-	-	-	-	-	-	4	
4,5		131,0 ³⁾	107,0	107,0	84,5	67,0	-	-	-	-	-	-	4,5	
5		119,0 ³⁾	100,0	99,5	81,0	64,5	-	-	-	-	-	-	5	
6		99,0	87,5	87,5	74,5	60,5	56,0	-	-	-	-	-	6	
7		85,0	77,5	77,5	68,5	56,5	50,5	44,5	-	-	-	-	7	
8		74,0	69,5	69,5	63,5	53,0	46,0	41,5	37,5	-	-	-	8	
9		65,0	63,0	63,0	59,0	49,5	42,5	38,5	35,0	29,2	-	-	9	
10		58,0	57,5	57,5	55,0	46,5	39,0	36,0	32,5	28,0	23,0	18,0	10	
12		-	-	47,0	46,5	41,0	34,5	31,0	28,9	25,6	21,1	17,6	12	
14		-	-	38,5	38,5	36,5	31,0	27,3	25,5	23,4	19,3	17,1	14	
16		-	-	32,5	32,5	32,5	28,1	23,9	22,6	21,3	17,8	16,3	16	
18		-	-	-	27,7	28,7	25,4	21,2	20,2	19,4	16,4	15,1	18	
20		-	-	-	23,3	24,2	23,1	19,0	18,2	17,6	15,2	13,9	20	
22		-	-	-	-	20,8	21,3	17,2	16,5	16,1	14,1	12,7	22	
24		-	-	-	-	18,0	19,0	15,5	15,0	14,7	13,2	11,7	24	
26		-	-	-	-	15,7	16,7	14,1	13,6	13,4	12,3	10,7	26	
28		-	-	-	-	-	14,8	12,8	12,4	12,3	11,5	9,8	28	
30		-	-	-	-	-	13,2	11,6	11,4	11,3	10,8	9,1	30	
32		-	-	-	-	-	-	10,1	10,4	10,4	10,1	8,3	32	
34		-	-	-	-	-	-	8,9	9,4	9,6	9,4	7,7	34	
36		-	-	-	-	-	-	-	8,3	8,8	8,8	7,1	36	
38		-	-	-	-	-	-	-	7,3	8,1	8,1	6,6	38	
40		-	-	-	-	-	-	-	6,5	7,2	7,6	6,1	40	
42		-	-	-	-	-	-	-	-	6,4	7,0	5,7	42	
44		-	-	-	-	-	-	-	-	5,7	6,3	5,3	44	
46		-	-	-	-	-	-	-	-	-	5,7	4,9	46	
48		-	-	-	-	-	-	-	-	-	5,1	4,5	48	
50		-	-	-	-	-	-	-	-	-	4,6	4,2	50	
52		-	-	-	-	-	-	-	-	-	-	3,8	52	
54		-	-	-	-	-	-	-	-	-	-	3,4	54	

40 t 

 360°

DIN / ISO

Ausladung		Hauptausleger · Main boom · Flèche principale											Ausladung	
Radius	Portée												Radius	Portée
m	m	14,7	20,0	24,9	29,9	35,0	40,1	45,1	47,3	50,2	55,2	60,0	m	m
		t	t	t	t	t	t	t	t	t	t	t		
3		133,0	133,0	95,0	-	-	-	-	-	-	-	-	3	
3,5		122,0	121,0	91,5	-	-	-	-	-	-	-	-	3,5	
4		112,0	112,0	88,5	-	-	-	-	-	-	-	-	4	
4,5		104,0	104,0	84,5	67,0	-	-	-	-	-	-	-	4,5	
5		97,0	96,5	81,0	64,5	-	-	-	-	-	-	-	5	
6		85,0	84,5	74,5	60,5	56,0	-	-	-	-	-	-	6	
7		75,5	75,0	68,5	56,5	50,5	44,5	-	-	-	-	-	7	
8		65,5	65,5	63,5	53,0	46,0	41,5	37,5	23,4	-	-	-	8	
9		56,5	56,5	56,5	49,5	42,5	38,5	35,0	22,2	29,2	-	-	9	
10		50,0	49,5	49,5	46,5	39,0	36,0	32,5	21,0	28,0	23,0	18,0	10	
12		-	36,5	36,5	37,5	34,5	31,0	28,9	18,6	25,6	21,1	17,6	12	
14		-	28,0	27,8	29,0	30,0	27,3	25,5	16,5	23,4	19,3	17,1	14	
16		-	22,1	21,9	22,9	24,2	22,6	22,6	14,7	21,3	17,8	16,3	16	
18		-	-	17,6	18,6	19,8	18,3	18,9	13,2	19,4	16,4	15,1	18	
20		-	-	14,4	15,3	16,5	15,0	15,6	12,0	16,4	15,2	13,9	20	
22		-	-	-	12,8	13,9	12,4	13,0	11,0	13,8	14,1	12,7	22	
24		-	-	-	10,7	11,9	10,6	10,8	10,1	11,7	12,4	11,7	24	
26		-	-	-	9,0	10,1	9,8	9,0	9,3	9,9	10,7	10,7	26	
28		-	-	-	-	8,6	9,2	7,6	8,6	8,4	9,1	9,2	28	
30		-	-	-	-	7,4	8,6	6,3	8,0	7,2	7,9	7,9	30	
32		-	-	-	-	-	8,0	5,2	7,5	6,1	6,7	6,8	32	
34		-	-	-	-	-	7,0	4,3	6,7	5,1	5,8	5,9	34	
36		-	-	-	-	-	-	3,5	5,8	4,3	5,0	5,0	36	
38		-	-	-	-	-	-	2,8	5,1	3,6	4,2	4,3	38	
40		-	-	-	-	-	-	2,2	4,5	3,0	3,6	3,6	40	
42		-	-	-	-	-	-	-	3,9	2,4	3,0	3,0	42	
44		-	-	-	-	-	-	-	-	1,9	2,5	2,5	44	
46		-	-	-	-	-	-	-	-	-	2,0	2,1	46	
48		-	-	-	-	-	-	-	-	-	1,6	1,6	48	
50		-	-	-	-	-	-	-	-	-	1,2	1,3	50	

Bemerkungen · Remarks · Remarques (siehe Seite 13 · see page 13 · voir page 13)

MAIN MENU

Inhalt

Contents

Contenu

23 t



360°

DIN / ISO

Ausladung

Hauptausleger · Main boom · Flèche principale

Ausladung

Radius Portée	m	14,7	20,0	24,9	29,9	35,0	40,1	45,1	47,3	50,2	55,2	60,0	Radius Portée
		t	t	t	t	t	t	t	t	t	t	t	m
3		130,0	130,0	95,0	-	-	-	-	-	-	-	-	3
3,5		119,0	119,0	91,5	-	-	-	-	-	-	-	-	3,5
4		110,0	109,0	88,5	-	-	-	-	-	-	-	-	4
4,5		101,0	101,0	84,5	67,0	-	-	-	-	-	-	-	4,5
5		94,5	94,5	81,0	64,5	-	-	-	-	-	-	-	5
6		81,0	81,0	74,5	60,5	56,0	-	-	-	-	-	-	6
7		67,0	67,0	65,5	56,5	50,5	44,5	-	-	-	-	-	7
8		56,0	55,5	53,0	51,0	46,0	41,5	37,5	23,4	-	-	-	8
9		43,5	43,5	43,5	43,0	41,0	37,5	35,0	22,2	29,2	-	-	9
10		35,5	35,0	35,0	36,5	36,5	32,5	31,5	21,0	28,0	23,0	18,0	10
12		-	24,6	24,5	25,7	27,3	25,0	24,7	18,6	24,7	21,1	17,6	12
14		-	18,2	18,0	19,2	20,5	18,8	19,5	16,5	19,9	19,3	17,1	14
16		-	13,9	13,6	14,7	16,0	15,2	15,0	14,7	15,9	16,5	16,1	16
18		-	-	10,3	11,4	12,8	13,8	11,7	13,2	12,7	13,4	13,2	18
20		-	-	7,9	8,9	11,1	12,1	9,2	11,7	10,1	10,9	10,8	20
22		-	-	-	6,9	10,1	10,1	7,1	9,7	8,1	8,9	8,9	22
24		-	-	-	5,4	9,1	8,4	5,5	8,1	6,5	7,2	7,3	24
26		-	-	-	4,1	7,7	7,1	4,2	6,7	5,1	5,9	5,9	26
28		-	-	-	-	6,6	5,9	3,1	5,6	4,0	4,7	4,8	28
30		-	-	-	-	5,7	5,0	2,1	4,6	3,0	3,7	3,8	30
32		-	-	-	-	-	4,1	1,3	3,8	2,2	2,9	3,0	32
34		-	-	-	-	-	3,4	-	3,0	1,5	2,2	2,2	34
36		-	-	-	-	-	-	-	2,4	-	1,5	1,6	36
38		-	-	-	-	-	-	-	1,9	-	1,0	1,1	38
40		-	-	-	-	-	-	-	1,4	-	-	-	40
42		-	-	-	-	-	-	-	1,0	-	-	-	42
44		-	-	-	-	-	-	-	-	-	-	-	44

6,1 t



360°

DIN / ISO

Ausladung

Hauptausleger · Main boom · Flèche principale

Ausladung

Radius Portée	m	14,7	20,0	24,9	29,9	35,0	40,1	45,1	47,3	50,2	55,2	60,0	Radius Portée
		t	t	t	t	t	t	t	t	t	t	t	m
3		127,0	127,0	95,0	-	-	-	-	-	-	-	-	3
3,5		116,0	116,0	91,5	-	-	-	-	-	-	-	-	3,5
4		107,0	107,0	88,5	-	-	-	-	-	-	-	-	4
4,5		98,0	97,5	84,5	67,0	-	-	-	-	-	-	-	4,5
5		86,0	83,0	72,0	64,5	-	-	-	-	-	-	-	5
6		63,5	58,5	52,0	49,0	47,0	-	-	-	-	-	-	6
7		41,5	41,0	40,0	38,5	37,5	32,0	-	-	-	-	-	7
8		30,0	29,9	29,7	31,0	30,5	26,4	25,6	23,4	-	-	-	8
9		22,9	22,7	22,5	24,0	25,7	23,5	21,5	22,2	21,4	-	-	9
10		18,0	17,8	17,7	19,0	20,5	21,9	18,0	21,0	18,1	18,0	17,2	10
12		-	11,2	11,0	12,3	16,6	16,0	12,4	15,5	13,0	13,3	12,7	12
14		-	7,2	7,0	8,1	12,0	11,4	8,2	11,1	8,8	9,2	8,8	14
16		-	4,7	4,4	5,5	9,1	8,5	5,4	8,2	6,1	6,5	6,2	16
18		-	-	2,2	3,4	7,0	6,4	3,5	6,1	4,1	4,6	4,3	18
20		-	-	-	1,8	5,4	4,9	2,0	4,5	2,6	3,1	2,9	20
22		-	-	-	-	4,3	3,8	-	3,3	1,5	2,0	1,8	22
24		-	-	-	-	3,3	2,8	-	2,3	-	1,1	-	24
26		-	-	-	-	2,5	1,9	-	1,5	-	-	-	26
28		-	-	-	-	1,8	1,2	-	-	-	-	-	28
30		-	-	-	-	1,2	-	-	-	-	-	-	30
32		-	-	-	-	-	-	-	-	-	-	-	32

Bemerkungen · Remarks · Remarques

- 3) nur 0° nach hinten
- 3) only 0° over rear
- 3) uniquement 0° sur l'arrière

*** mit Zusatzabstützung
 *** with add. jack leg
 *** avec calage suppl.

MAIN MENU

Inhalt

Contents

Contenu

Tragfähigkeiten Hauptausleger

Lifting capacities main boom

Capacités de levage flèche principale

2,5 t 

 360°

DIN / ISO

Ausladung		Hauptausleger · Main boom · Flèche principale											Ausladung	
Radius	Portée												Radius	Portée
m	t	14,7	20,0	24,9	29,9	35,0	40,1	45,1	47,3	50,2	55,2	60,0	m	t
3	t	128,0	128,0	95,0	-	-	-	-	-	-	-	-	m	3
3,5	t	117,0	117,0	91,5	-	-	-	-	-	-	-	-	m	3,5
4	t	108,0	108,0	88,5	-	-	-	-	-	-	-	-	m	4
4,5	t	100,0	100,0	84,5	67,0	-	-	-	-	-	-	-	m	4,5
5	t	91,5	91,5	81,0	64,5	-	-	-	-	-	-	-	m	5
6	t	73,5	71,5	64,0	60,0	52,5	-	-	-	-	-	-	m	6
7	t	50,5	50,5	49,5	47,5	46,0	40,0	-	-	-	-	-	m	7
8	t	37,0	36,5	36,5	38,0	38,0	33,0	32,0	23,4	-	-	-	m	8
9	t	28,6	28,4	28,3	29,7	31,0	28,0	27,3	22,2	26,9	-	-	m	9
10	t	22,8	22,6	22,5	23,8	25,3	23,4	23,5	21,0	23,4	23,0	18,0	m	10
12	t	-	15,3	15,1	16,3	17,6	19,1	16,6	18,6	17,6	18,0	17,4	m	12
14	t	-	10,8	10,6	11,7	15,2	14,8	12,0	14,4	12,9	13,4	12,9	m	14
16	t	-	7,6	7,4	8,4	12,0	11,4	8,7	11,1	9,6	10,0	9,6	m	16
18	t	-	-	5,1	6,1	9,5	8,9	6,3	8,6	7,1	7,5	7,2	m	18
20	t	-	-	3,3	4,4	7,6	7,1	4,6	6,8	5,3	5,7	5,5	m	20
22	t	-	-	-	2,9	6,2	5,7	3,1	5,4	3,8	4,3	4,1	m	22
24	t	-	-	-	1,7	5,1	4,6	1,8	4,3	2,7	3,2	3,0	m	24
26	t	-	-	-	-	4,2	3,7	-	3,4	1,7	2,3	2,1	m	26
28	t	-	-	-	-	3,4	2,9	-	2,5	-	1,5	1,4	m	28
30	t	-	-	-	-	2,8	2,1	-	1,8	-	-	-	m	30
32	t	-	-	-	-	-	1,5	-	1,1	-	-	-	m	32
34	t	-	-	-	-	-	1,0	-	-	-	-	-	m	34
36	t	-	-	-	-	-	-	-	-	-	-	-	m	36

0 t 

 360°

DIN / ISO

Ausladung		Hauptausleger · Main boom · Flèche principale											Ausladung	
Radius	Portée												Radius	Portée
m	t	14,7	20,0	24,9	29,9	35,0	40,1	45,1	47,3	50,2	55,2	60,0	m	t
3	t	126,0	126,0	95,0	-	-	-	-	-	-	-	-	m	3
3,5	t	115,0	115,0	91,5	-	-	-	-	-	-	-	-	m	3,5
4	t	106,0	106,0	88,5	-	-	-	-	-	-	-	-	m	4
4,5	t	92,0	83,0	70,0	63,0	-	-	-	-	-	-	-	m	4,5
5	t	80,0	66,5	57,5	53,0	-	-	-	-	-	-	-	m	5
6	t	51,5	46,5	41,0	39,0	37,5	29,7	-	-	-	-	-	m	6
7	t	33,0	33,0	31,0	30,0	29,8	27,4	-	-	-	-	-	m	7
8	t	23,7	23,5	23,4	23,7	23,7	24,9	18,6	22,0	-	-	-	m	8
9	t	17,5	17,2	17,1	18,6	21,5	20,5	14,9	18,2	15,1	-	-	m	9
10	t	12,8	12,6	12,4	14,0	19,1	17,2	12,1	15,3	12,4	12,6	12,0	m	10
12	t	-	7,1	6,9	8,2	12,6	11,9	7,7	10,8	8,3	8,6	8,1	m	12
14	t	-	3,9	3,6	4,9	8,8	8,3	4,5	7,3	5,1	5,5	5,1	m	14
16	t	-	1,5	1,2	2,5	6,4	5,9	2,3	5,0	3,0	3,4	3,1	m	16
18	t	-	-	-	-	4,7	4,2	-	3,4	1,4	1,9	1,6	m	18
20	t	-	-	-	-	3,5	2,9	-	2,1	-	-	-	m	20
22	t	-	-	-	-	2,5	1,8	-	1,2	-	-	-	m	22
24	t	-	-	-	-	1,6	-	-	-	-	-	-	m	24

[MAIN MENU](#)

[Inhalt](#)

[Contents](#)

[Contenu](#)

Anmerkungen zu den Tragfähigkeiten

Notes to lifting capacity

Conditions d'utilisation

Tragfähigkeiten entsprechen ISO 4305 und DIN 15019.2 (Prüflast = 1,25 x Hublast + 0,1 x Auslegereigengewicht, auf die Auslegerspitze reduziert).

Das Gewicht der Unterflaschen, sowie die Lastaufnahmemittel, sind Bestandteile der Last und sind von den Tragfähigkeitsangaben abzuziehen.

Kranbetrieb mit Hauptausleger zulässig bis:

Staudruck 60 N/m²

Windgeschwindigkeit 9,8 m/s

Weitere Angaben in der Bedienungsanleitung des Kranes.

Anmerkung: Die Daten dieser Broschüre dienen nur zur allgemeinen Information; für ihre Richtigkeit übernehmen wir keine Haftung. Der Betrieb des Kranes ist nur mit den Original-Tragfähigkeitstabellen und mit der Bedienungsanleitung zulässig, die mit dem Kran mitgeliefert werden.

Ratings are in compliance with ISO 4305 and DIN 15019.2 (test load = 1.25 x suspended load + 0.1 x dead weight of boom reduced to boom point).

Weight of hook blocks and slings is part of the load, and is to be deducted from the capacity ratings.

Crane operation with main boom is permissible up to a

wind pressure of 60 N/m²

wind speed of 9.8 m/s

Consult operation manual for further details.

Note: Data published herein is intended as a guide only and shall not be construed to warrant applicability for lifting purposes. Crane operation is subject to the computer charts and operation manual both supplied with the crane.

Le tableau de charges est conforme à la norme ISO 4305 et DIN 15019.2 (charge d'essai = 1,25 x charge suspendue + 0,1 x poids de la flèche réduit à la pointe de flèche).

Les poids du crochet-moufle et de tous les accessoires d'élingage font partie de la charge et sont à déduire des charges indiquées.

La grue peut travailler avec flèche principale jusqu'à une

pression de vent de 60 N/m²

vitesse de vent de 9,8 m/s

Pour plus de détails consulter la notice d'utilisation de la grue.

Nota: Les renseignements ci-inclus sont donnés à titre indicatif et ne représentent aucune garantie d'utilisation pour les opérations de levage. La mise en service de la grue n'est autorisée qu'à condition que les tableaux de charges ainsi que le manuel de service, tels que fournis avec la grue, soient observés.

[MAIN MENU](#)

[Inhalt](#)

[Contents](#)

[Contenu](#)

Arbeitsbereiche Hauptauslegerverlängerung, Hauptausleger 55,2 m

Working ranges main boom extension, main boom 55.2 m

Portées rallonge de flèche, flèche principale 55,2 m

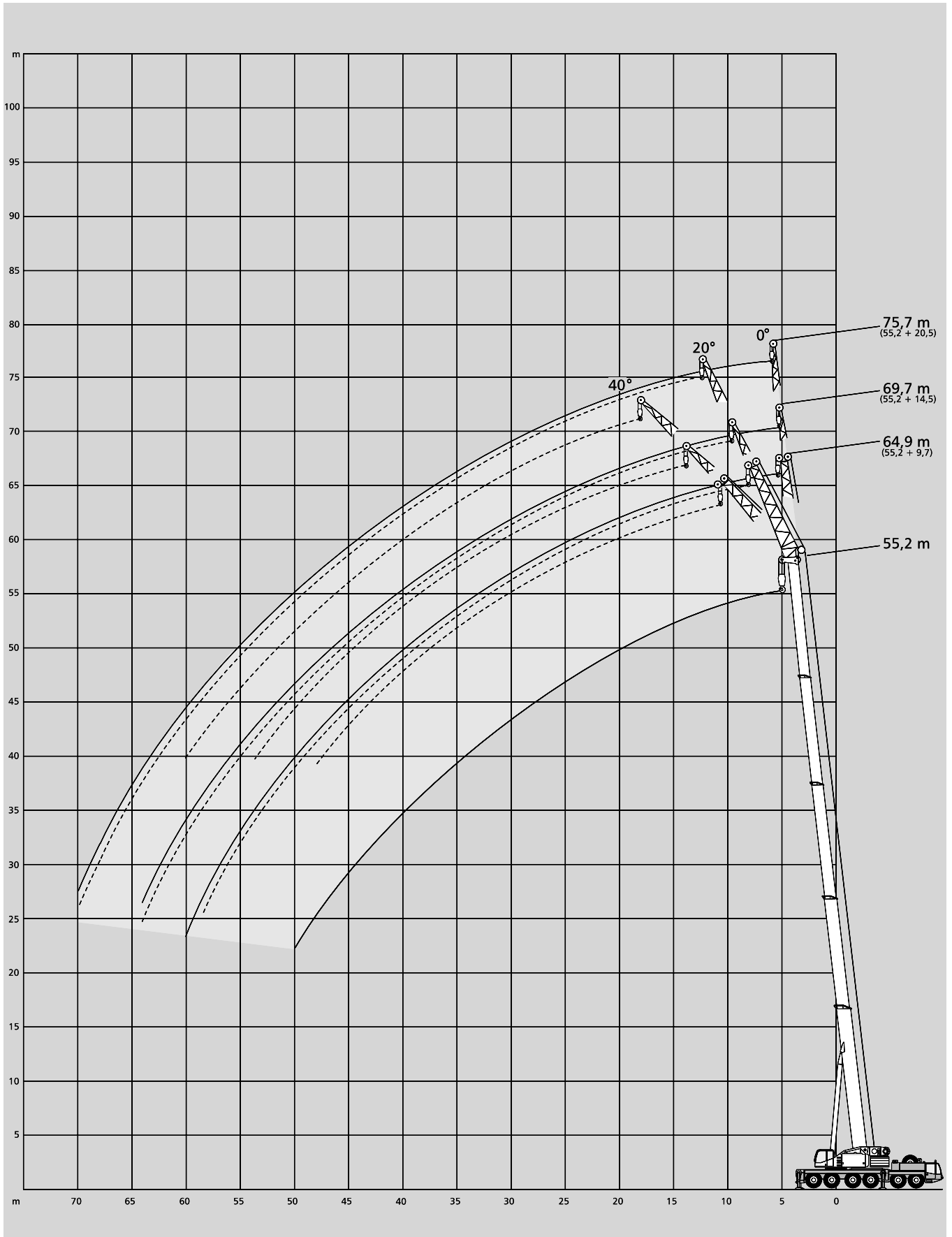

[MAIN MENU](#)

[Inhalt](#)

[Contents](#)

[Contenu](#)

Tragfähigkeiten Hauptauslegerverlängerung

Lifting capacities main boom extension

Capacités de levage rallonge de flèche

64 t



DIN / ISO

55,2 m Hauptausleger · Main boom · Flèche principale

Ausladung Radius Portée	Verlängerung · Extension · Rallonge									Ausladung Radius Portée
	9,7 m			14,5 m			20,5 m			
	0°	20°	40°	0°	20°	40°	0°	20°	40°	
m	t	t	t	t	t	t	t	t	t	m
9	13,3	-	-	-	-	-	-	-	-	9
10	13,3	-	-	-	-	-	7,8	-	-	10
12	12,7	11,2	-	-	-	-	7,8	-	-	12
14	12,0	11,2	9,7	-	8,4	-	7,6	-	-	14
16	11,4	10,6	9,7	-	8,4	-	7,4	-	-	16
18	10,8	10,1	9,3	9,2	7,9	6,8	7,2	5,6	-	18
20	10,2	9,6	8,9	8,8	7,5	6,8	6,9	5,6	-	20
22	9,6	9,1	8,5	8,3	7,2	6,5	6,7	5,4	4,4	22
24	9,1	8,7	8,1	7,9	6,8	6,2	6,5	5,3	4,4	24
26	8,6	8,2	7,7	7,5	6,5	6,0	6,2	5,1	4,3	26
28	8,1	7,8	7,4	7,1	6,2	5,7	6,0	4,9	4,1	28
30	7,7	7,3	7,0	6,8	6,0	5,5	5,7	4,8	4,0	30
32	7,2	6,9	6,7	6,4	5,7	5,3	5,5	4,6	3,9	32
34	6,8	6,6	6,4	6,1	5,5	5,1	5,2	4,4	3,8	34
36	6,4	6,2	6,1	5,8	5,2	4,9	5,0	4,2	3,7	36
38	6,1	5,9	5,8	5,5	5,0	4,7	4,8	4,1	3,6	38
40	5,8	5,6	5,5	5,2	4,8	4,5	4,5	3,9	3,4	40
42	5,4	5,3	5,2	4,9	4,6	4,3	4,3	3,7	3,3	42
44	5,2	5,0	4,9	4,7	4,4	4,2	4,1	3,6	3,2	44
46	4,9	4,7	4,6	4,4	4,2	4,0	3,9	3,4	3,1	46
48	4,6	4,4	4,3	4,2	4,0	3,8	3,7	3,3	3,0	48
50	4,2	4,2	-	4,0	3,8	3,7	3,5	3,2	2,9	50
52	3,7	4,0	-	3,8	3,6	3,5	3,3	3,0	2,8	52
54	3,3	3,5	-	3,5	3,4	3,3	3,1	2,9	2,8	54
56	2,9	3,0	-	3,1	3,3	-	3,0	2,8	2,7	56
58	2,5	2,6	-	2,7	3,0	-	2,8	2,7	2,6	58
60	2,2	-	-	2,4	2,6	-	2,6	2,6	2,5	60
62	-	-	-	2,1	2,2	-	2,3	2,5	-	62
64	-	-	-	1,8	1,9	-	2,0	2,3	-	64
66	-	-	-	-	-	-	1,7	2,0	-	66
68	-	-	-	-	-	-	1,5	1,7	-	68
70	-	-	-	-	-	-	1,2	1,4	-	70
72	-	-	-	-	-	-	-	-	-	72

[MAIN MENU](#)

[Inhalt](#)

[Contents](#)

[Contenu](#)

Arbeitsbereiche Hauptauslegerverlängerung, Hauptausleger 60,0 m

Working ranges main boom extension, main boom 60.0 m

Portées rallonge de flèche, flèche principale 60,0 m

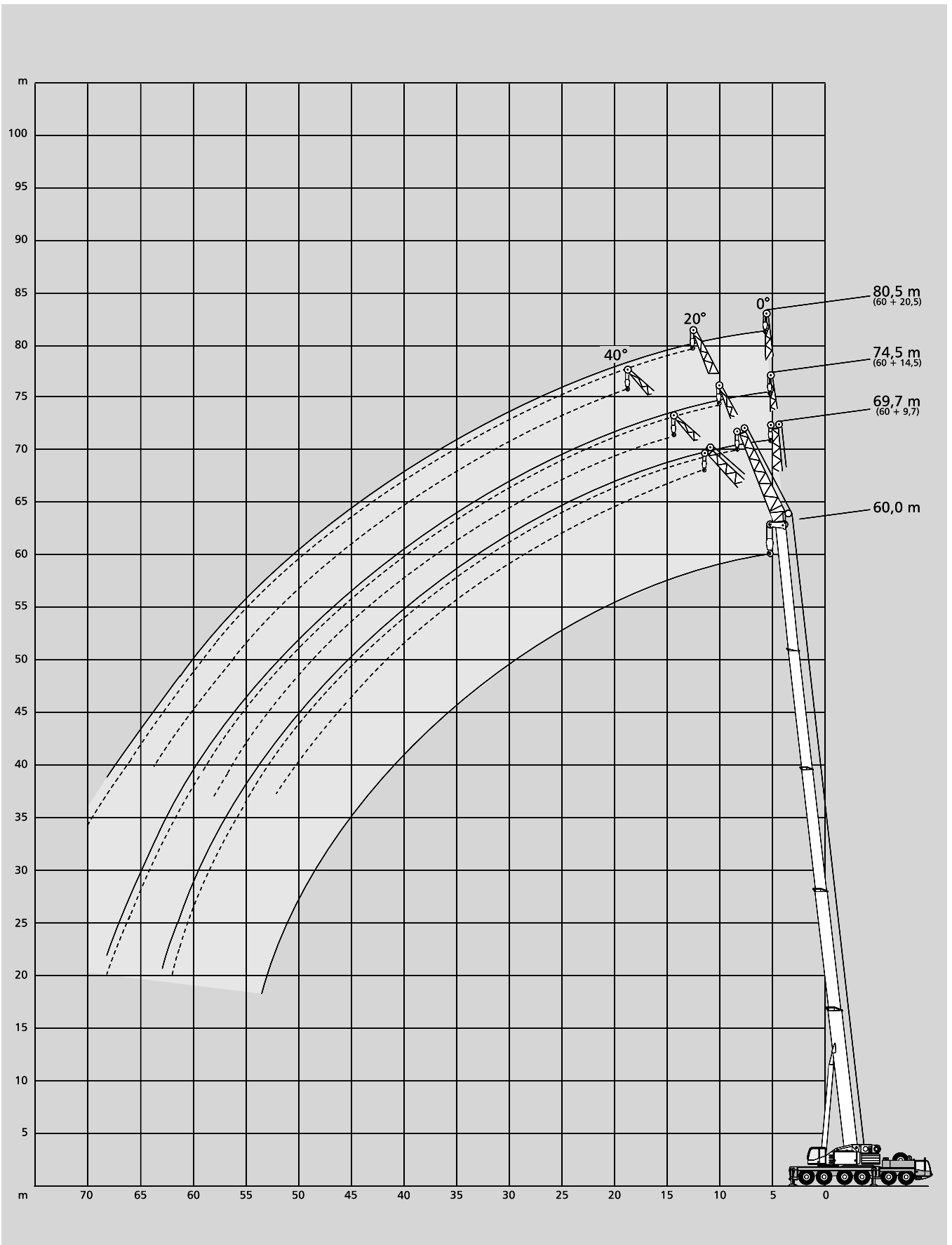

[MAIN MENU](#)

[Inhalt](#)

[Contents](#)

[Contenu](#)

Tragfähigkeiten Hauptauslegerverlängerung

Lifting capacities main boom extension

Capacités de levage rallonge de flèche

64 t



DIN / ISO

60,0 m Hauptausleger · Main boom · Flèche principale

Ausladung Radius Portée	Verlängerung · Extension · Rallonge									Ausladung Radius Portée
	9,7 m			14,5 m			20,5 m			
m	0°	20°	40°	0°	20°	40°	0°	20°	40°	m
t	t	t	t	t	t	t	t	t	t	t
8	10,7	-	-	-	-	-	-	-	-	8
9	10,7	-	-	-	-	-	5,7	-	-	9
10	10,7	-	-	-	-	-	5,7	-	-	10
12	10,7	9,7	-	-	-	-	5,7	-	-	12
14	10,3	9,7	8,1	-	6,8	-	5,7	-	-	14
16	9,9	9,3	8,1	-	6,8	-	5,7	-	-	16
18	9,4	8,9	8,1	7,6	6,8	5,8	5,6	4,8	-	18
20	9,0	8,5	7,7	7,3	6,5	5,8	5,4	4,8	-	20
22	8,5	8,0	7,3	7,0	6,3	5,8	5,3	4,7	3,9	22
24	8,1	7,6	7,0	6,8	6,0	5,5	5,1	4,5	3,9	24
26	7,6	7,2	6,6	6,4	5,7	5,3	4,9	4,4	3,9	26
28	7,2	6,7	6,3	6,1	5,4	5,0	4,7	4,2	3,8	28
30	6,7	6,3	5,9	5,7	5,1	4,8	4,5	4,1	3,7	30
32	6,3	5,9	5,6	5,4	4,9	4,5	4,3	4,0	3,6	32
34	5,8	5,5	5,2	5,1	4,6	4,3	4,1	3,8	3,5	34
36	5,4	5,1	4,9	4,8	4,3	4,0	4,0	3,7	3,3	36
38	5,0	4,7	4,6	4,5	4,1	3,8	3,8	3,5	3,2	38
40	4,6	4,3	4,3	4,2	3,8	3,5	3,6	3,3	3,0	40
42	4,2	4,0	4,0	3,9	3,6	3,3	3,4	3,2	2,9	42
44	3,9	3,7	3,7	3,6	3,3	3,1	3,2	3,0	2,7	44
46	3,6	3,4	3,4	3,3	3,1	2,9	3,0	2,8	2,6	46
48	3,2	3,1	3,1	3,1	2,9	2,7	2,8	2,7	2,4	48
50	2,9	2,9	2,8	2,9	2,7	2,5	2,6	2,5	2,3	50
52	2,7	2,6	2,5	2,7	2,4	2,3	2,4	2,3	2,1	52
54	2,4	2,4	-	2,4	2,3	2,1	2,2	2,2	2,0	54
56	2,2	2,2	-	2,2	2,1	2,0	2,1	2,0	1,8	56
58	2,0	2,0	-	2,0	1,9	1,8	1,9	1,8	1,7	58
60	1,8	1,9	-	1,8	1,7	-	1,7	1,7	1,6	60
62	1,7	1,7	-	1,6	1,6	-	1,5	1,5	1,4	62
64	1,5	-	-	1,4	1,5	-	1,4	1,4	1,3	64
66	-	-	-	1,3	1,4	-	1,2	1,2	-	66
68	-	-	-	1,1	1,3	-	1,1	1,1	-	68
70	-	-	-	-	-	-	-	1,0	-	70

[MAIN MENU](#)

[Inhalt](#)

[Contents](#)

[Contenu](#)

Arbeitsbereiche Hauptauslegerverlängerung, Hauptausleger 55,2 m

Working ranges main boom extension, main boom 55.2 m

Portées rallonge de flèche, flèche principale 55,2 m

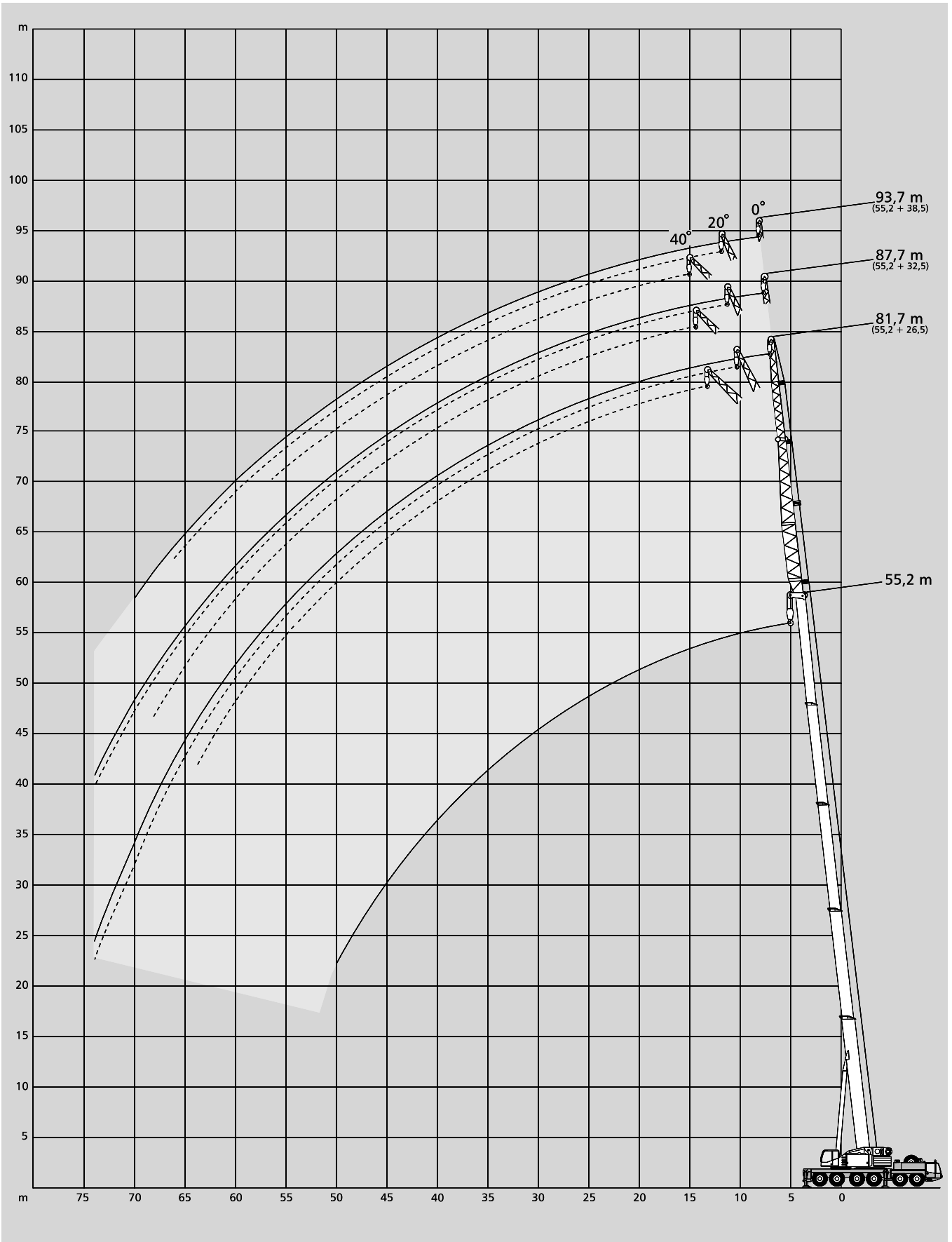

[MAIN MENU](#)

[Inhalt](#)

[Contents](#)

[Contenu](#)

Tragfähigkeiten Hauptauslegerverlängerung

Lifting capacities main boom extension

Capacités de levage rallonge de flèche

64 t



 360°

DIN / ISO

55,2 m Hauptausleger · Main boom · Flèche principale

Ausladung Radius Portée m	Verlängerung · Extension · Rallonge									Ausladung Radius Portée m
	26,5 m			32,5 m			38,5 m			
	0°	20°	40°	0°	20°	40°	0°	20°	40°	
12	5,5	-	-	3,5	-	-	-	-	-	12
14	5,5	-	-	3,5	-	-	2,7	-	-	14
16	5,3	4,1	-	3,5	3,2	-	2,7	-	-	16
18	5,1	4,1	3,7	3,5	3,2	-	2,6	2,4	-	18
20	4,9	3,9	3,7	3,4	3,1	2,7	2,5	2,4	2,1	20
22	4,7	3,7	3,6	3,3	3,1	2,7	2,5	2,3	2,1	22
24	4,6	3,6	3,5	3,3	3,0	2,7	2,4	2,2	2,0	24
26	4,4	3,5	3,5	3,2	2,9	2,6	2,3	2,1	2,0	26
28	4,2	3,3	3,4	3,1	2,9	2,6	2,2	2,0	1,9	28
30	4,1	3,2	3,3	3,0	2,8	2,5	2,2	2,0	1,8	30
32	3,9	3,1	3,2	3,0	2,7	2,4	2,1	1,9	1,8	32
34	3,8	3,0	3,1	2,9	2,7	2,4	2,0	1,8	1,7	34
36	3,7	2,9	3,0	2,8	2,6	2,3	1,9	1,8	1,6	36
38	3,5	2,8	3,0	2,7	2,5	2,2	1,9	1,7	1,5	38
40	3,4	2,7	2,9	2,6	2,4	2,2	1,8	1,6	1,5	40
42	3,3	2,6	2,8	2,6	2,4	2,1	1,7	1,6	1,4	42
44	3,1	2,5	2,7	2,5	2,3	2,0	1,7	1,5	1,3	44
46	3,0	2,5	2,6	2,4	2,2	2,0	1,6	1,4	1,3	46
48	2,9	2,4	2,6	2,3	2,2	1,9	1,5	1,4	1,2	48
50	2,8	2,3	2,5	2,2	2,1	1,9	1,5	1,3	1,1	50
52	2,7	2,3	2,4	2,2	2,0	1,8	1,4	1,3	1,1	52
54	2,6	2,2	2,3	2,1	1,9	1,7	1,3	1,2	1,0	54
56	2,5	2,1	2,2	2,0	1,9	1,7	1,3	1,2	1,0	56
58	2,3	2,1	2,1	1,9	1,8	1,6	1,2	1,1	-	58
60	2,2	2,0	2,0	1,8	1,7	1,5	1,2	1,1	-	60
62	2,1	2,0	1,9	1,8	1,6	1,5	1,1	1,0	-	62
64	2,0	1,9	1,8	1,7	1,6	1,4	1,1	1,0	-	64
66	1,9	1,8	-	1,6	1,5	1,3	1,1	1,0	-	66
68	1,7	1,8	-	1,5	1,4	1,2	1,0	-	-	68
70	1,4	1,6	-	1,4	1,3	-	1,0	-	-	70
74	1,0	1,1	-	1,0	1,1	-	-	-	-	74

MAIN MENU

Inhalt

Contents

Contenu

Arbeitsbereiche Hauptauslegerverlängerung, Hauptausleger 60,0 m

Working ranges main boom extension, main boom 60.0 m

Portées rallonge de flèche, flèche principale 60,0 m

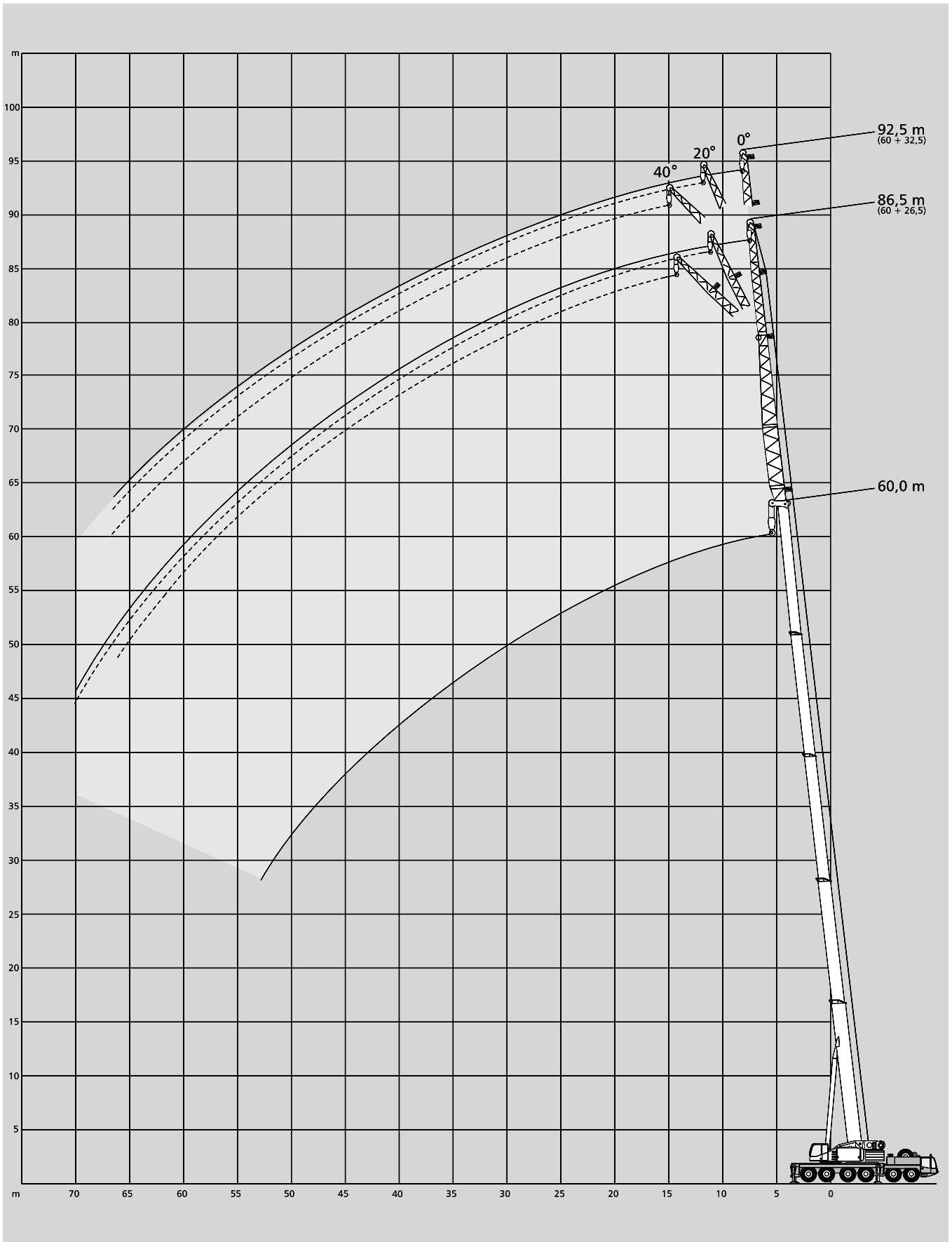

[MAIN MENU](#)

[Inhalt](#)

[Contents](#)

[Contenu](#)

Tragfähigkeiten Hauptauslegerverlängerung

Lifting capacities main boom extension

Capacités de levage rallonge de flèche

64 t



360°

DIN / ISO

60,0 m Hauptausleger · Main boom · Flèche principale

Ausladung Radius Portée	Verlängerung · Extension · Rallonge						Ausladung Radius Portée
	26,5 m			32,5 m			
m	0°	20°	40°	0°	20°	40°	m
10	3,9	-	-	-	-	-	10
12	3,9	-	-	2,9	-	-	12
14	3,9	-	-	2,9	-	-	14
16	3,9	3,5	-	2,9	2,7	-	16
18	3,9	3,5	3,1	2,9	2,7	2,6	18
20	3,8	3,5	3,1	2,8	2,7	2,6	20
22	3,8	3,4	3,1	2,7	2,6	2,6	22
24	3,7	3,4	3,1	2,6	2,6	2,5	24
26	3,6	3,3	3,0	2,6	2,5	2,4	26
28	3,5	3,2	3,0	2,5	2,4	2,3	28
30	3,4	3,2	2,9	2,4	2,3	2,2	30
32	3,3	3,1	2,8	2,3	2,2	2,2	32
34	3,2	3,0	2,8	2,3	2,2	2,1	34
36	3,1	2,9	2,7	2,2	2,1	2,0	36
38	3,0	2,8	2,6	2,1	2,0	2,0	38
40	2,9	2,7	2,5	2,0	2,0	1,9	40
42	2,8	2,6	2,4	2,0	1,9	1,8	42
44	2,7	2,5	2,3	1,9	1,8	1,8	44
46	2,6	2,4	2,2	1,8	1,8	1,7	46
48	2,4	2,3	2,1	1,7	1,7	1,6	48
50	2,3	2,2	2,0	1,7	1,6	1,6	50
52	2,2	2,0	1,9	1,6	1,6	1,5	52
54	2,1	1,9	1,8	1,5	1,5	1,4	54
56	1,9	1,8	1,7	1,4	1,4	1,4	56
58	1,8	1,7	1,6	1,3	1,3	1,3	58
60	1,6	1,5	1,4	1,2	1,3	1,2	60
62	1,5	1,4	1,3	1,1	1,2	1,2	62
64	1,4	1,3	1,2	1,1	1,1	1,1	64
66	1,2	1,2	1,1	1,0	1,0	1,0	66
68	1,1	1,1	-	-	-	-	68
70	1,0	1,0	-	-	-	-	70

[MAIN MENU](#)

[Inhalt](#)

[Contents](#)

[Contenu](#)

Anmerkungen zu den Tragfähigkeiten

Notes to lifting capacity

Conditions d'utilisation

Tragfähigkeiten entsprechen ISO 4305 und DIN 15019.2 (Prüflast = 1,25 x Hublast + 0,1x Auslegereigengewicht, auf die Auslegerspitze reduziert).
Das Gewicht der Unterflaschen, sowie die Lastaufnahmemittel, sind Bestandteile der Last und sind von den Tragfähigkeitsangaben abzuziehen.

Kranbetrieb mit Hauptausleger zulässig bis:

Staudruck 60 N/m²

Windgeschwindigkeit 9,8 m/s

Weitere Angaben in der Bedienungsanleitung des Kranes.

Anmerkung: Die Daten dieser Broschüre dienen nur zur allgemeinen Information; für ihre Richtigkeit übernehmen wir keine Haftung. Der Betrieb des Kranes ist nur mit den Original-Tragfähigkeitstabellen und mit der Bedienungsanleitung zulässig, die mit dem Kran mitgeliefert werden.

Ratings are in compliance with ISO 4305 and DIN 15019.2 (test load = 1.25 x suspended load + 0.1 x dead weight of boom reduced to boom point).

Weight of hook blocks and slings is part of the load, and is to be deducted from the capacity ratings.

Crane operation with main boom is permissible up to a

wind pressure of 60 N/m²

wind speed of 9.8 m/s

Consult operation manual for further details.

Note: Data published herein is intended as a guide only and shall not be construed to warrant applicability for lifting purposes. Crane operation is subject to the computer charts and operation manual both supplied with the crane.

Le tableau de charges est conforme à la norme ISO 4305 et DIN 15019.2 (charge d'essai = 1,25 x charge suspendue + 0,1 x poids de la flèche réduit à la pointe de flèche).

Les poids du crochet-moufle et de tous les accessoires d'élingage font partie de la charge et sont à déduire des charges indiquées.

La grue peut travailler avec flèche principale jusqu'à une

pression de vent de 60 N/m²

vitesse de vent de 9,8 m/s

Pour plus de détails consulter la notice d'utilisation de la grue.

Nota: Les renseignements ci-inclus sont donnés à titre indicatif et ne représentent aucune garantie d'utilisation pour les opérations de levage. La mise en service de la grue n'est autorisée qu'à condition que les tableaux de charges ainsi que le manuel de service, tels que fournis avec la grue, soient observés.

[MAIN MENU](#)

[Inhalt](#)

[Contents](#)

[Contenu](#)

Arbeitsbereiche wippbarer Hilfsausleger, Hauptausleger 82° bis 65°

Working ranges luffing fly jib, main boom 82° to 65°

Portées fléchette à volée variable, flèche 82° jusqu'à 65°

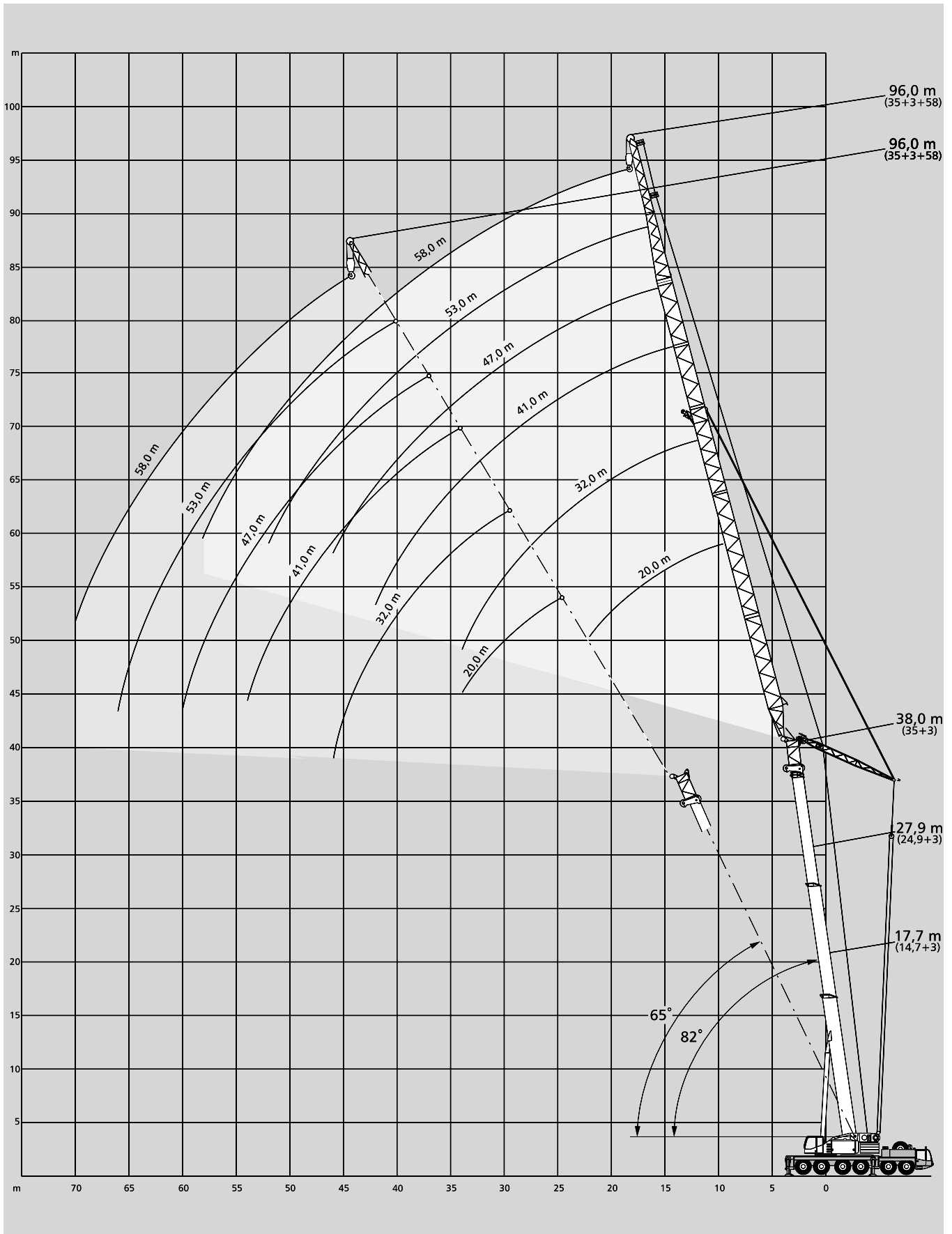

[MAIN MENU](#)

[Inhalt](#)

[Contents](#)

[Contenu](#)

Tragfähigkeiten wippbarer Hilfsausleger, Hauptausleger 82° bis 65° Lifting capacities luffing fly jib, main boom 82° to 65° Capacités de levage fléchette à volée variable, flèche 82° jusqu'à 65°

40 t⁵⁾ / 54 t



360°

DIN / ISO

17,7 m⁴⁾ Hauptausleger · Main boom · Flèche principale

			82°			73°			65°			82°			73°			65°		
Ausladung			Hilfsausleger · Fly jib · Fléchette									82°			73°			65°		
Radius			20 m ⁶⁾			32 m ⁷⁾			41 m			47 m			53 m			58 m		
Portée			t	t	t	t	t	t	t	t	t	t	t	t	t	t	t	t	t	t
9	35,0	-	-	-	-	-	-	-	-	-	-	-	-	-	-	-	-	-	-	-
10	34,5	-	-	-	-	-	-	-	-	-	-	-	-	-	-	-	-	-	-	-
12	32,5	-	-	21,2	-	-	-	-	-	-	-	-	-	-	-	-	-	-	-	-
14	26,9	29,9	-	21,2	-	-	12,0	-	-	9,1	-	-	-	-	-	-	-	-	-	-
16	21,4	28,5	-	20,1	-	-	12,0	-	-	9,1	-	-	6,0	-	-	-	-	-	-	-
18	16,5	24,6	25,3	18,9	-	-	11,8	-	-	9,1	-	-	6,0	-	-	-	4,5	-	-	-
20	-	19,9	24,6	16,9	17,9	-	11,5	-	-	8,9	-	-	6,0	-	-	-	4,5	-	-	-
22	-	15,2	21,6	14,5	17,3	-	11,2	10,2	-	8,7	-	-	5,9	-	-	-	4,5	-	-	-
24	-	-	17,3	12,3	16,0	-	10,9	10,2	-	8,5	7,5	-	5,8	-	-	-	4,4	-	-	-
26	-	-	-	10,4	14,0	15,4	10,5	10,1	-	8,3	7,5	-	5,7	-	-	-	4,4	-	-	-
28	-	-	-	8,6	12,1	14,5	10,1	9,9	-	8,1	7,4	-	5,6	4,6	-	-	4,4	-	-	-
30	-	-	-	6,8	10,3	12,9	9,1	9,7	9,1	7,8	7,3	-	5,5	4,6	-	-	4,3	3,3	-	-
32	-	-	-	-	8,6	11,3	7,9	9,3	9,1	7,6	7,2	-	5,4	4,5	-	-	4,3	3,2	-	-
34	-	-	-	-	6,7	9,7	6,7	8,9	9,0	7,2	7,0	6,3	5,3	4,5	-	-	4,2	3,2	-	-
36	-	-	-	-	-	7,9	5,6	8,0	8,8	6,4	6,8	6,3	5,1	4,4	-	-	4,1	3,2	-	-
38	-	-	-	-	-	-	4,5	6,9	8,5	5,5	6,6	6,3	5,0	4,3	3,9	-	4,1	3,2	-	-
40	-	-	-	-	-	-	-	5,8	7,7	4,7	6,3	6,3	4,8	4,3	3,9	-	3,9	3,1	2,6	-
42	-	-	-	-	-	-	-	4,6	6,7	3,9	5,8	6,2	4,5	4,2	3,9	-	3,5	3,1	2,6	-
44	-	-	-	-	-	-	-	-	5,6	3,0	4,9	6,0	3,8	4,2	3,9	-	3,1	3,1	2,6	-
46	-	-	-	-	-	-	-	-	4,2	-	4,1	5,6	3,2	4,1	3,9	-	2,7	3,0	2,6	-
48	-	-	-	-	-	-	-	-	-	-	3,2	4,9	2,5	4,1	3,9	-	2,3	3,0	2,6	-
50	-	-	-	-	-	-	-	-	-	-	-	4,0	1,9	3,5	3,9	-	2,0	2,7	2,6	-
52	-	-	-	-	-	-	-	-	-	-	-	2,9	-	2,8	3,9	-	1,6	2,4	2,6	-
54	-	-	-	-	-	-	-	-	-	-	-	-	-	2,1	3,5	-	1,2	2,0	2,6	-
56	-	-	-	-	-	-	-	-	-	-	-	-	-	-	2,8	-	-	1,7	2,3	-
58	-	-	-	-	-	-	-	-	-	-	-	-	-	-	1,9	-	-	1,3	2,0	-
60	-	-	-	-	-	-	-	-	-	-	-	-	-	-	-	-	-	-	1,6	-
62	-	-	-	-	-	-	-	-	-	-	-	-	-	-	-	-	-	-	-	1,2
64	-	-	-	-	-	-	-	-	-	-	-	-	-	-	-	-	-	-	-	-

27,9 m⁴⁾ Hauptausleger · Main boom · Flèche principale

m	t	t	t	t	t	t	t	t	t	t	t	t	t	t	t	t	t	t	t	t
12	26,6	-	-	-	-	-	-	-	-	-	-	-	-	-	-	-	-	-	-	-
14	25,0	-	-	16,7	-	-	10,7	-	-	-	-	-	-	-	-	-	-	-	-	-
16	24,0	-	-	16,2	-	-	10,7	-	-	7,5	-	-	-	-	-	-	-	-	-	-
18	20,3	21,1	-	15,5	-	-	10,5	-	-	7,3	-	-	4,8	-	-	-	-	-	-	-
20	15,7	19,6	-	14,9	-	-	10,3	-	-	7,2	-	-	4,8	-	-	-	3,6	-	-	-
22	-	18,5	-	14,2	13,3	-	10,1	-	-	7,1	-	-	4,8	-	-	-	3,6	-	-	-
24	-	17,7	17,0	13,3	12,8	-	9,9	-	-	7,0	-	-	4,8	-	-	-	3,6	-	-	-
26	-	-	15,7	12,0	12,3	-	9,6	8,4	-	6,8	-	-	4,7	-	-	-	3,6	-	-	-
28	-	-	14,3	10,2	11,7	-	9,4	8,4	-	6,7	5,8	-	4,7	-	-	-	3,6	-	-	-
30	-	-	12,5	8,4	11,2	10,8	9,0	8,3	-	6,6	5,7	-	4,6	3,4	-	-	3,6	-	-	-
32	-	-	-	6,6	10,7	10,4	8,6	8,3	-	6,4	5,6	-	4,5	3,4	-	-	3,6	2,5	-	-
34	-	-	-	-	9,7	10,1	7,8	8,1	7,3	6,2	5,5	-	4,4	3,4	-	-	3,5	2,5	-	-
36	-	-	-	-	7,9	9,8	6,7	8,0	7,3	6,0	5,4	-	4,4	3,4	-	-	3,5	2,5	-	-
38	-	-	-	-	-	9,2	5,6	7,8	7,2	5,7	5,3	4,9	4,2	3,4	-	-	3,5	2,5	-	-
40	-	-	-	-	-	8,4	4,4	7,5	7,1	5,4	5,2	4,9	4,1	3,4	-	-	3,4	2,5	-	-
42	-	-	-	-	-	5,8	-	6,6	7,0	4,7	5,2	4,8	4,0	3,4	2,6	-	3,4	2,5	-	-
44	-	-	-	-	-	-	-	5,5	6,9	3,9	5,1	4,8	3,9	3,4	2,6	-	3,3	2,5	1,8	-
46	-	-	-	-	-	-	-	-	6,7	3,0	5,1	4,8	3,7	3,4	2,6	-	3,0	2,5	1,8	-
48	-	-	-	-	-	-	-	-	6,0	-	4,7	4,8	3,2	3,4	2,6	-	2,7	2,5	1,8	-
50	-	-	-	-	-	-	-	-	4,7	-	3,9	4,8	2,6	3,4	2,6	-	2,3	2,5	1,8	-
52	-	-	-	-	-	-	-	-	-	-	-	4,8	1,9	3,4	2,6	-	2,0	2,5	1,8	-
54	-	-	-	-	-	-	-	-	-	-	-	4,3	-	3,3	2,6	-	1,6	2,5	1,8	-
56	-	-	-	-	-	-	-	-	-	-	-	3,4	-	2,7	2,6	-	1,2	2,3	1,8	-
58	-	-	-	-	-	-	-	-	-	-	-	-	-	-	2,6	-	-	2,0	1,8	-
60	-	-	-	-	-	-	-	-	-	-	-	-	-	-	2,6	-	-	1,6	1,8	-
62	-	-	-	-	-	-	-	-	-	-	-	-	-	-	2,3	-	-	-	1,8	-
64	-	-	-	-	-	-	-	-	-	-	-	-	-	-	-	-	-	-	1,8	-
66	-	-	-	-	-	-	-	-	-	-	-	-	-	-	-	-	-	-	-	1,4
68	-	-	-	-	-	-	-	-	-	-	-	-	-	-	-	-	-	-	-	-

MAIN MENU

Inhalt

Contents

Contenu

38,0 m⁴⁾ Hauptausleger · Main boom · Flèche principale

Ausladung			Hilfsausleger · Fly jib · Fléchette																										
Radius			82°			73°			65°			82°			73°			65°			82°			73°			65°		
Portée			20 m ⁶⁾			32 m ⁷⁾			41 m			47 m			53 m			58 m											
m	t	t	t	t	t	t	t	t	t	t	t	t	t	t	t	t	t	t	t	t	t	t	t	t	t	t			
14	20,6	-	-	-	-	-	-	-	-	-	-	-	-	-	-	-	-	-	-	-	-	-	-	-	-	-			
16	20,1	-	-	-	12,1	-	-	-	7,5	-	-	-	-	-	-	-	-	-	-	-	-	-	-	-	-	-	-		
18	19,7	-	-	-	11,9	-	-	-	7,5	-	-	-	5,2	-	-	-	-	-	-	-	-	-	-	-	-	-	-		
20	19,0	-	-	-	11,8	-	-	-	7,5	-	-	-	5,2	-	-	-	3,6	-	-	-	-	-	-	2,8	-	-	-		
22	14,4	15,6	-	-	11,7	-	-	-	7,4	-	-	-	5,2	-	-	-	3,6	-	-	-	-	-	-	2,8	-	-	-		
24	-	14,7	-	-	11,5	-	-	-	7,4	-	-	-	5,2	-	-	-	3,6	-	-	-	-	-	-	2,8	-	-	-		
26	-	13,9	-	-	11,2	9,4	-	-	7,3	-	-	-	5,2	-	-	-	3,6	-	-	-	-	-	-	2,8	-	-	-		
28	-	13,5	11,5	-	10,8	9,3	-	-	7,3	-	-	-	5,2	-	-	-	3,6	-	-	-	-	-	-	2,8	-	-	-		
30	-	-	10,8	-	9,7	9,3	-	-	7,2	6,0	-	-	5,1	-	-	-	3,6	-	-	-	-	-	-	2,8	-	-	-		
32	-	-	9,9	-	8,0	9,2	-	-	7,0	6,0	-	-	5,1	4,0	-	-	3,6	-	-	-	-	-	-	2,8	-	-	-		
34	-	-	9,2	-	6,1	9,2	-	-	6,8	6,0	-	-	5,0	4,0	-	-	3,5	2,7	-	-	-	-	-	2,8	-	-	-		
36	-	-	-	-	-	9,1	7,8	-	6,6	6,0	-	-	4,9	4,0	-	-	3,5	2,7	-	-	-	-	-	2,8	2,0	-	-		
38	-	-	-	-	-	8,8	7,3	-	6,3	6,0	-	-	4,8	4,0	-	-	3,5	2,7	-	-	-	-	-	2,8	2,0	-	-		
40	-	-	-	-	-	7,0	6,7	-	5,3	6,0	5,4	-	4,7	4,0	-	-	3,4	2,7	-	-	-	-	-	2,8	2,0	-	-		
42	-	-	-	-	-	-	6,2	-	4,2	6,0	5,4	-	4,5	4,0	3,2	-	3,4	2,7	-	-	-	-	-	2,8	2,0	-	-		
44	-	-	-	-	-	-	5,8	-	-	6,0	5,4	-	4,4	4,0	3,2	-	3,3	2,7	-	-	-	-	-	2,8	2,0	-	-		
46	-	-	-	-	-	-	5,5	-	-	6,0	5,1	-	3,7	4,0	3,2	-	3,2	2,7	2,1	-	-	-	-	2,8	2,0	-	-		
48	-	-	-	-	-	-	-	-	-	5,0	4,8	-	-	4,0	3,2	-	3,2	2,7	2,1	-	-	-	-	2,8	2,0	-	-		
50	-	-	-	-	-	-	-	-	-	-	4,5	-	-	4,0	3,2	-	3,1	2,7	2,1	-	-	-	-	2,6	2,0	1,5	-		
52	-	-	-	-	-	-	-	-	-	-	4,2	-	-	4,0	3,2	-	2,4	2,7	2,1	-	-	-	-	2,2	2,0	1,5	-		
54	-	-	-	-	-	-	-	-	-	-	3,9	-	-	3,5	3,2	-	-	2,7	2,1	-	-	-	-	1,9	2,0	1,5	-		
56	-	-	-	-	-	-	-	-	-	-	-	-	-	-	3,2	-	-	2,7	2,1	-	-	-	-	1,5	2,0	1,5	-		
58	-	-	-	-	-	-	-	-	-	-	-	-	-	-	3,2	-	-	2,7	2,1	-	-	-	-	1,1	2,0	1,5	-		
60	-	-	-	-	-	-	-	-	-	-	-	-	-	-	3,0	-	-	2,3	2,1	-	-	-	-	-	2,0	1,5	-		
62	-	-	-	-	-	-	-	-	-	-	-	-	-	-	-	-	-	-	2,1	-	-	-	-	-	1,8	1,5	-		
64	-	-	-	-	-	-	-	-	-	-	-	-	-	-	-	-	-	-	2,1	-	-	-	-	-	1,4	1,5	-		
66	-	-	-	-	-	-	-	-	-	-	-	-	-	-	-	-	-	-	2,1	-	-	-	-	-	-	1,5	-		
68	-	-	-	-	-	-	-	-	-	-	-	-	-	-	-	-	-	-	-	-	-	-	-	-	-	1,5	-		
70	-	-	-	-	-	-	-	-	-	-	-	-	-	-	-	-	-	-	-	-	-	-	-	-	-	-	1,5	-	

Bemerkungen · Remarks · Remarques

- 4) incl. 3 m Adapter
- 4) incl. 3 m adapter
- 4) incl. adaptateur 3 m

- 5) Hauptauslegerstellung 82°
- 5) Boom angle 82°
- 5) Angle de flèche 82°

- 6) Minimalgewicht der Unterflasche = 1200 kg
- 6) min. weight of hook block = 1200 kg
- 6) poids min. du crochet-moufle = 1200 kg

- 7) Minimalgewicht der Unterflasche = 1050 kg
- 7) min. weight of hook block = 1050 kg
- 7) poids min. du crochet-moufle = 1050 kg

Arbeitsbereiche wippbarer Hilfsausleger, Hauptausleger 82° bis 65°
Working ranges luffing fly jib, main boom 82° to 65°
Portées fléchette à volée variable, flèche 82° jusqu'à 65°

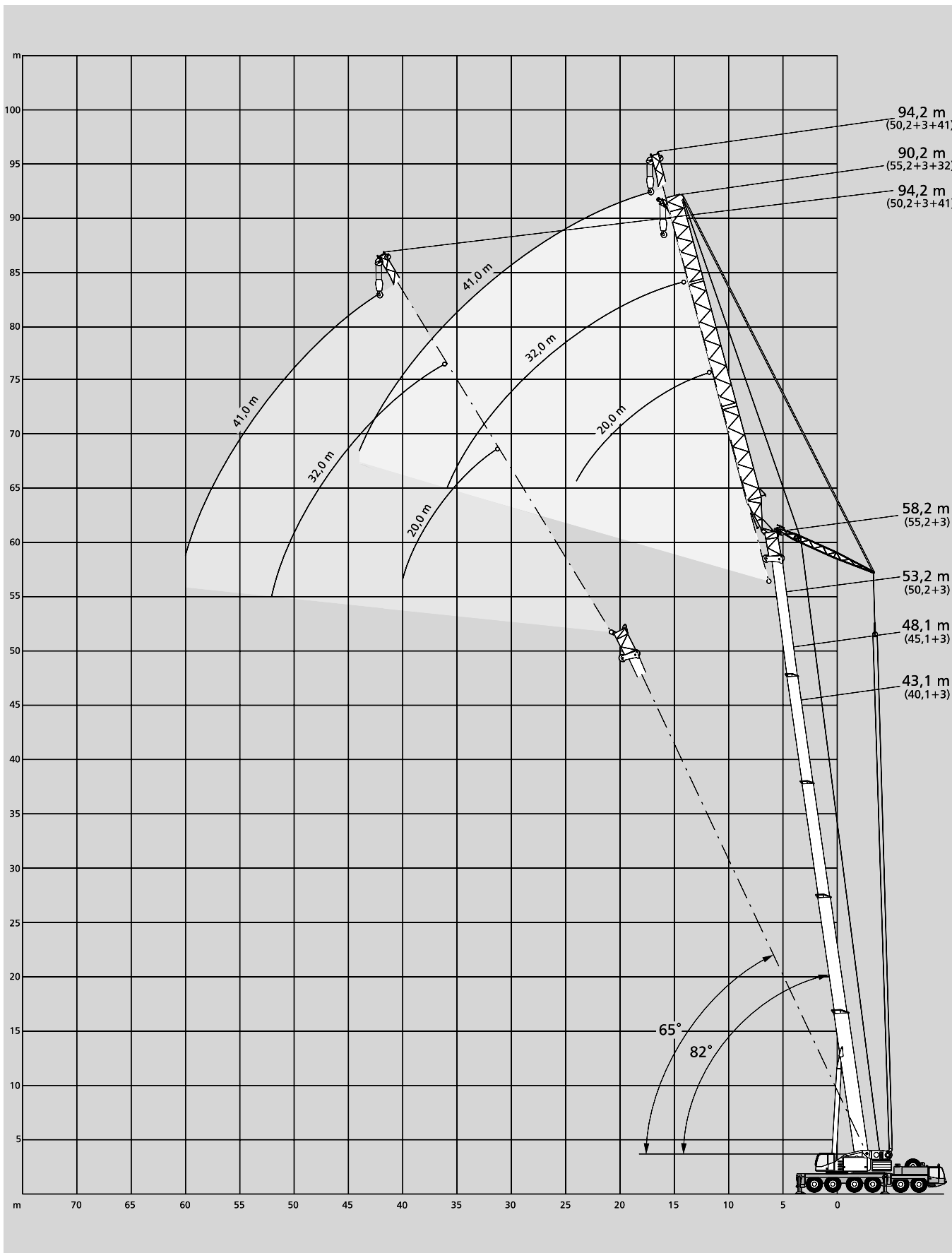

[MAIN MENU](#)

[Inhalt](#)

[Contents](#)

[Contenu](#)

Tragfähigkeiten wippbarer Hilfsausleger, Hauptausleger 82° bis 65° Lifting capacities luffing fly jib, main boom 82° to 65° Capacités de levage fléchette à volée variable, flèche 82° jusqu'à 65°

40 t⁵⁾ / 54 t



360°

DIN / ISO

43,1 m ⁴⁾ Hauptausleger · Main boom · Flèche principale																	
82°			73°			65°			82°			73°			65°		
Ausladung Radius																	
Hilfsausleger · Fly jib · Fléchette																	
Portée		20 m ⁶⁾			32 m ⁷⁾			41 m									
m	t	t	t	t	t	t	t	t	t	t	t	t	t	t	t	t	
14	15,4	-	-	-	-	-	-	-	-	-	-	-	-	-	-	-	
16	15,4	-	-	-	9,2	-	-	-	-	-	-	-	-	-	-	-	
18	14,9	-	-	-	9,1	-	-	-	5,6	-	-	-	-	-	-	-	
20	14,5	-	-	-	9,0	-	-	-	5,6	-	-	-	-	-	-	-	
22	14,0	-	-	-	8,8	-	-	-	5,5	-	-	-	-	-	-	-	
24	-	12,5	-	-	8,7	-	-	-	5,5	-	-	-	-	-	-	-	
26	-	11,9	-	-	8,5	-	-	-	5,5	-	-	-	-	-	-	-	
28	-	11,3	-	-	8,3	7,5	-	-	5,4	-	-	-	-	-	-	-	
30	-	10,8	-	-	8,1	7,4	-	-	5,4	-	-	-	-	-	-	-	
32	-	-	8,6	-	7,9	7,2	-	-	5,3	4,3	-	-	-	-	-	-	
34	-	-	8,2	-	6,8	7,1	-	-	5,3	4,3	-	-	-	-	-	-	
36	-	-	7,8	-	-	6,9	-	-	5,2	4,3	-	-	-	-	-	-	
38	-	-	-	-	-	6,8	5,9	-	5,2	4,3	-	-	-	-	-	-	
40	-	-	-	-	-	6,7	5,8	-	5,1	4,3	-	-	-	-	-	-	
42	-	-	-	-	-	-	5,6	-	4,6	4,3	3,6	-	-	-	-	-	
44	-	-	-	-	-	-	5,3	-	-	4,3	3,6	-	-	-	-	-	
46	-	-	-	-	-	-	4,9	-	-	4,3	3,6	-	-	-	-	-	
48	-	-	-	-	-	-	4,6	-	-	4,3	3,6	-	-	-	-	-	
50	-	-	-	-	-	-	-	-	-	4,3	3,6	-	-	-	-	-	
52	-	-	-	-	-	-	-	-	-	-	3,6	-	-	-	-	-	
54	-	-	-	-	-	-	-	-	-	-	3,5	-	-	-	-	-	
56	-	-	-	-	-	-	-	-	-	-	3,2	-	-	-	-	-	
58	-	-	-	-	-	-	-	-	-	-	-	-	-	-	-	-	

48,1 m ⁴⁾ Hauptausleger · Main boom · Flèche principale																	
82°			73°			65°			82°			73°			65°		
Ausladung Radius																	
Hilfsausleger · Fly jib · Fléchette																	
Portée		20 m ⁶⁾			32 m ⁷⁾			41 m									
m	t	t	t	t	t	t	t	t	t	t	t	t	t	t	t	t	
14	-	-	-	-	-	-	-	-	-	-	-	-	-	-	-	-	
16	12,3	-	-	-	-	-	-	-	-	-	-	-	-	-	-	-	
18	11,8	-	-	-	6,5	-	-	-	-	-	-	-	-	-	-	-	
20	11,3	-	-	-	6,4	-	-	-	3,7	-	-	-	-	-	-	-	
22	10,9	-	-	-	6,3	-	-	-	3,6	-	-	-	-	-	-	-	
24	10,4	9,7	-	-	6,2	-	-	-	3,6	-	-	-	-	-	-	-	
26	-	9,7	-	-	6,1	-	-	-	3,6	-	-	-	-	-	-	-	
28	-	9,3	-	-	6,0	-	-	-	3,6	-	-	-	-	-	-	-	
30	-	8,9	-	-	6,0	5,0	-	-	3,5	-	-	-	-	-	-	-	
32	-	8,6	-	-	5,9	4,9	-	-	3,5	-	-	-	-	-	-	-	
34	-	-	6,8	-	5,7	4,9	-	-	3,5	2,5	-	-	-	-	-	-	
36	-	-	6,4	-	-	4,9	-	-	3,5	2,5	-	-	-	-	-	-	
38	-	-	6,2	-	-	4,8	-	-	3,5	2,5	-	-	-	-	-	-	
40	-	-	-	-	-	4,8	4,2	-	3,5	2,5	-	-	-	-	-	-	
42	-	-	-	-	-	4,8	4,1	-	3,4	2,5	-	-	-	-	-	-	
44	-	-	-	-	-	-	4,0	-	-	2,5	2,0	-	-	-	-	-	
46	-	-	-	-	-	-	4,0	-	-	2,5	2,0	-	-	-	-	-	
48	-	-	-	-	-	-	3,9	-	-	2,5	2,0	-	-	-	-	-	
50	-	-	-	-	-	-	3,8	-	-	2,5	2,0	-	-	-	-	-	
52	-	-	-	-	-	-	-	-	-	2,5	2,0	-	-	-	-	-	
54	-	-	-	-	-	-	-	-	-	-	2,0	-	-	-	-	-	
56	-	-	-	-	-	-	-	-	-	-	2,0	-	-	-	-	-	
58	-	-	-	-	-	-	-	-	-	-	2,0	-	-	-	-	-	

53,2 m ⁴⁾ Hauptausleger · Main boom · Flèche principale																	
82°			73°			65°			82°			73°			65°		
Ausladung Radius																	
Hilfsausleger · Fly jib · Fléchette																	
Portée		20 m ⁶⁾			32 m ⁷⁾			41 m									
m	t	t	t	t	t	t	t	t	t	t	t	t	t	t	t	t	
16	7,2	-	-	-	-	-	-	-	-	-	-	-	-	-	-	-	
18	6,9	-	-	-	3,7	-	-	-	-	-	-	-	-	-	-	-	
20	6,7	-	-	-	3,5	-	-	-	1,8	-	-	-	-	-	-	-	
22	6,6	-	-	-	3,4	-	-	-	1,8	-	-	-	-	-	-	-	
24	6,5	-	-	-	3,3	-	-	-	1,8	-	-	-	-	-	-	-	
26	-	5,5	-	-	3,2	-	-	-	1,8	-	-	-	-	-	-	-	
28	-	5,4	-	-	3,2	-	-	-	1,8	-	-	-	-	-	-	-	
30	-	5,3	-	-	3,1	-	-	-	1,8	-	-	-	-	-	-	-	
32	-	5,2	-	-	3,0	2,7	-	-	1,8	-	-	-	-	-	-	-	
34	-	-	-	-	3,0	2,6	-	-	1,8	-	-	-	-	-	-	-	
36	-	-	4,6	-	3,0	2,6	-	-	1,8	1,3	-	-	-	-	-	-	
38	-	-	4,6	-	-	2,5	-	-	1,8	1,3	-	-	-	-	-	-	
40	-	-	4,6	-	-	2,5	-	-	1,8	1,3	-	-	-	-	-	-	
42	-	-	-	-	-	2,5	2,0	-	1,8	1,3	-	-	-	-	-	-	
44	-	-	-	-	-	2,5	2,0	-	1,8	1,3	-	-	-	-	-	-	
46	-	-	-	-	-	-	2,0	-	-	1,3	-	-	-	-	-	-	
48	-	-	-	-	-	-	2,0	-	-	1,3	-	-	-	-	-	-	
50	-	-	-	-	-	-	2,0	-	-	1,3	1,0	-	-	-	-	-	
52	-	-	-	-	-	-	2,0	-	-	1,3	1,0	-	-	-	-	-	
54	-	-	-	-	-	-	-	-	-	-	1,0	-	-	-	-	-	
56	-	-	-	-	-	-	-	-	-	-	1,0	-	-	-	-	-	
58	-	-	-	-	-	-	-	-	-	-	1,0	-	-	-	-	-	
60	-	-	-	-	-	-	-	-	-	-	1,0	-	-	-	-	-	

58,2 m ⁴⁾ Hauptausleger · Main boom · Flèche principale																	
82°			73°			65°			82°			73°			65°		
Ausladung Radius																	
Hilfsausleger · Fly jib · Fléchette																	
Portée		20 m ⁶⁾			32 m ⁷⁾			41 m									
m	t	t	t	t	t	t	t	t	t	t	t	t	t	t	t	t	
16	-	-	-	-	-	-	-	-	-	-	-	-	-	-	-	-	
18	4,8	-	-	-	-	-	-	-	-	-	-	-	-	-	-	-	
20	4,8	-	-	-	2,2	-	-	-	-	-	-	-	-	-	-	-	
22	4,8	-	-	-	2,2	-	-	-	-	-	-	-	-	-	-	-	
24	4,8	-	-	-	2,2	-	-	-	-	-	-	-	-	-	-	-	
26	-	-	-	-	2,2	-	-	-	-	-	-	-	-	-	-	-	
28	-	3,6	-	-	2,1	-	-	-	-	-	-	-	-	-	-	-	
30	-	3,6	-	-	2,1	-	-	-	-	-	-	-	-	-	-	-	
32	-	3,6	-	-	2,1	-	-	-	-	-	-	-	-	-	-	-	
34	-	3,6	-	-	2,1	1,5	-	-	-	-	-	-	-	-	-	-	
36	-	-	-	-	2,0	1,5	-	-	-	-	-	-	-	-	-	-	
38	-	-	2,8	-	-	1,5	-	-	-	-	-	-	-	-	-	-	
40	-	-	2,8	-	-	1,5	-	-	-	-	-	-	-	-	-	-	
42	-	-	2,8	-	-	1,4	-	-	-	-	-	-	-	-	-	-	
44	-	-	-	-	-	1,4	-	-	-	-	-	-	-	-	-	-	
46	-	-	-	-	-	1,4	-	-	-	-	-	-	-	-	-	-	
48	-	-	-	-	-	-	-	-	-	-	-	-	-	-	-	-	
50	-	-	-	-	-	-	-	-	-	-	-	-	-	-	-	-	
52	-	-	-	-	-	-	-	-	-	-	-	-	-	-	-	-	
54	-	-	-	-	-	-	-	-	-	-	-	-	-	-	-	-	
56	-	-	-	-	-	-	-	-	-	-	-	-	-	-	-	-	
58	-	-	-	-	-	-	-	-	-	-	-	-	-	-	-	-	
60	-	-	-	-	-	-	-	-	-	-	-	-	-	-	-	-	

Bemerkungen · Remarks · Remarques

- 4) incl. 3 m Adapter
- 4) incl. 3 m adapter
- 4) incl. adaptateur 3 m
- 5) Hauptauslegerstellung 82°
- 5) Boom angle 82°
- 5) Angle de flèche 82°
- 6) Minimalgewicht der Unterflasche = 1200 kg
- 6) min. weight of hook block = 1200 kg
- 6) poids min. du crochet-moufle = 1200 kg
- 7) Minimalgewicht der Unterflasche = 1050kg
- 7) min. weight of hook block = 1050kg
- 7) poids min. du crochet-moufle = 1050kg

MAIN MENU

Inhalt

Contents

Contenu

Unterswagen

Antrieb/Lenkung:	12 x 6 x 8.
Rahmen:	Eigengefertigter Kastenträger mit geschlossenem Kastenprofil und integrierten Abstützkästen aus hochfestem Feinkornbaustahl.
Abstützung:	4-Punkt-Abstützung, vollhydraulisch horizontal und vertikal auszufahrende Abstützungen.
Motor:	Wassergekühlter 8-Zylinder Daimler-Benz Dieselmotor OM 442 LA, Leistung 405 kW (550 PS) bei 2100 1/min, Drehmoment 2350 Nm bei 1100 1/min, Kraftstoffbehälter 500 l.
Getriebe:	ZF-Transmatik-Anlage mit Wandler (14 Vorwärts- und 1 Rückwärtsgang), Verteilergetriebe mit sperrbarem Differential.
Achsen:	2., 5. und 6. Achse angetrieben, 1., 2., 5. und 6. Achse lenkbar. Differentialsperren: 2., 5. und 6. Achse: Quersperre, 5. Achse: Längssperre.
Federung:	Alle Achsen hydropneumatisch gefedert und hydraulisch blockierbar.
Bereifung:	12-fach, 16 .00 R 25. Scheibenräder 11 .00 – 25/1,7.
Lenkung:	2-Kreis-Hydro-Halblocklenkung.
Bremsen:	nach EG-Richtlinien. Dauerbremse: Konstantdrossel, Auspuffklappenbremse, hydraulischer Retarder. Betriebsspannung 24 V.
Elektrische Anlage:	
Fahrerkabine:	Elastisch gelagerte Low-Line-Kabine aus Stahlblech, ergonomisch gestaltet, mit einem pneumatisch gefedertem Fahrersitz und 1 Beifahrersitz; höhenverstellbarem Lenkrad; heizbare Außenspiegel, rechts elektrisch verstellbar; übersichtliches Amaturenbrett mit allen erforderlichen Bedien- und Kontrollelementen.

Oberwagen

Motor:	Wassergekühlter 4-Zylinder Daimler-Benz Dieselmotor OM 904 LA, Leistung 125 kW (170 PS) bei 2300 1/min, Drehmoment 660 Nm bei 1200 1/min, Inhalt des Kraftstoffbehälters: 300 l.
Hydraulikanlage:	2 leistungsgeregelte Axialkolben-Verstellpumpen und 1 Konstantpumpe für 3 hydraulische Arbeitskreise und 3 gleichzeitige Arbeitsbewegungen, 1 Konstantpumpe für die Niederdruck-Servosteuerung.
Hubwerk:	Axialkolben-Verstellmotor, Hubwerkstrommel mit integriertem Planetengetriebe und Bremse.
Drehwerk:	Axialkolbenmotor mit Planetengetriebe, Fußbremse und federbelasteter Haltebremse.
Wippwerk:	1 Differentialzylinder mit vorgesteuertem Senk-Bremsventil.
Krankabine:	Großräumige Ganzstahl-Komfortkabine (kippar) mit Schiebetür und großem ausstellbarem Frontfenster, Dachfenster mit Sicherheitsglas, Betätigungs- und Kontrollinstrumente für alle Kranfunktionen, Komfortsitz mit ergonomisch angeordneter Armlehnensteuerung, Arbeitsscheinwerfer. Motorunabhängige und motorabhängige Warmwasserheizung mit Motorvorwärmung und Zeitschaltuhr für 7 Tage programmierbar; thermostat-geregelt. Scheibenwischer mit Intervallschaltung und Scheibenwaschanlage.
Hauptausleger:	Grundkasten und 4 Teleskope aus Feinkornbaustahl, hydraulisch teleskopierbar. Beulsteifer Demag-Ovaloidquerschnitt mit diagonal zentrierenden Gleitschuhen, hydraulische Verriegelung der Teleskope. 40 t.
Gegengewicht:	
Sicherheitseinrichtungen:	Elektronischer Lastmomentbegrenzer mit großflächigem Graphik-Display und Folientastatur, sowie digitaler Anzeige für Hakenlast, Nenntaglast, Auslegerlänge und -winkel, Ausladung. Analoge Auslastungsanzeige und Anzeigecode für defekte Baugruppen. Integriertes Teleskopier-Leitsystem sowie Anzeige von Traglasttabellen und rechnerischen Stützkräften. Weitere Sicherheitseinrichtungen: Hub- und Senkendschaltung, Druckbegrenzungsventile, Rohrbruchsicherungen, Hubwerkdrehmelder und Windmeßanlage.

Zusatzausrüstung

Antrieb/Lenkung:	12 x 8 x 8. Zusätzlich 1. Achse angetrieben.
5-Achs-Fahrgestell:	Antrieb/Lenkung 10 x 6 x 8: 2., 4. und 5. Achse angetrieben, 1., 2., 4. und 5. Achse lenkbar. Differentialsperren: 2., 4. und 5. Achse: Quersperre, 4. Achse: Längssperre.
Stützkraftanzeige:	Anzeige der Stützkräfte am Fahrgestell und in der Oberwagenkabine.
Anhängerkupplung:	Rockinger Kupplung, D-Wert = 120 kN mit Anschlußleitungen oder Ringfeder-Kupplung, D-Wert = 190 kN mit Anschlußleitungen.
Elektr. Wirbelstrombremse:	Wirbelstrombremse als zusätzliche Dauerbremse.
Standheizung:	Motorunabhängige Warmwasserheizung für die Unterswagenkabine.
Klappbett:	Unterswagenkabine mit Klappbett.
Unabhängige Hinterachslenkung (Hundegang):	Die Hinterachsen können unabhängig von den Vorderachsen eingeschlagen werden. Die Starrachsen werden hydraulisch angehoben.
Hauptauslegerverlängerung:	Längenstufen: 9,7 m, 14,5 m, 20,5 m, 26,5 m, 32,5 m, 38,5 m* (* nur bis max. 55,2 m Hauptausleger möglich). Max. Systemlängen: bis 60 m Hauptausleger: 60 m + 32,5 m = 92,5 m; bis 55,2 m Hauptausleger: 55,2 m + 38,5 m = 93,7 m.
Wippbarer Hilfsausleger:	20-58 m, mit Wippstütze und 3 m Adapter, Abspannstangen, elektrische Installation, Sicherheitseinrichtung (für den Einsatz des wippbaren Hilfsauslegers ist das II. Hubwerk erforderlich).
Zusatzgegengewicht:	24 t, bestehend aus 2 x 5 t und 2 x 7 t.
Zusatzabstützung:	Für Sondertraglasten mit 14,7 m Hauptausleger.
Hubwerk II:	Hubwerk-Rahmen mit integriertem Hubwerk. Antrieb durch Axialkolben-Verstellmotor, Hubwerkstrommel mit integriertem Planetengetriebe, Bremse und Hubseil. Das Hubwerk wird am Heck des Oberwagen-Rahmens angeschlossen.

Technical description

Carrier

Drive/Steering:	12 x 6 x 8.
Frame:	Demag-built monobox main frame with outrigger boxes integral, fabricated from high strength fine grain structural steel.
Outriggers:	4-point outrigger system, fully hydraulic horizontal and vertical extension.
Engine:	Daimler-Benz OM 442 LA water-cooled 8-cylinder diesel engine, rating 405 kW (550 hp) at 2100 1/min, torque 2350 Nm at 1100 1/min, fuel tank capacity 500 l.
Transmission:	ZF Transmatik transmission with converter (14 speeds forward and 1 reverse), transfer case with differential lockout control.
Axles:	Axles 2, 5, 6: drive, 1, 2, 5, 6: steer. Differential locks: axles 2, 5 and 6: transverse lockout, 5th axle: longitudinal lockout.
Suspension:	Hydropneumatic suspension on all axles, all axles hydraulically blockable.
Wheels and tyres:	12 disk-type wheels, 11.00-25/1,7 fitted with 16.00 R 25 tyres.
Steering:	Dual-circuit semiblock mechanical steering with hydraulic booster.
Brakes:	to EC directives. Sustained action brake: constant decompression with butterfly valve, engine exhaust brake, hydraulic retarder.
Electrical equipment:	24 V system.
Driver's cab:	Rubber-mounted all steel low-line cab, ergonomic design, with pneumatically suspended driver's seat and 1 mate's seat; adjustable steering wheel; heated outside mirrors, electr. adjustable on right-hand side; dashboard with clearly arranged full instrumentation and carrier controls.

Superstructure

Engine:	Daimler-Benz OM 904 LA water-cooled 4-cylinder diesel engine, rating 125 kW (170 hp) at 2300 1/min, torque 660 Nm at 1 200 1/min, fuel tank capacity: 300 l.
Hydraulic system:	2 variable displacement axial piston pumps with automatic power control and 1 fixed displacement pump to provide 3 hydraulic working circuits and 3 simultaneous working movements, 1 fixed displacement pump for the low pressure servo control.
Hoist:	Variable displacement axial piston hydraulic motor, hoist drum with integral planetary gear reducer and brake.
Slew unit:	Axial piston hydraulic motor with planetary gear reducer, pedal-operated brake and spring-applied holding brake.
Boom elevation:	1 differential cylinder with pilot-controlled lowering brake valve.
Crane cab:	Spacious all-steel (tiltable) comfortable cab with sliding door and large hinged windscreen, roof window of armoured glass, full instrumentation and crane controls, comfortable seat with ergonomic armrest mounted joystick controls, working light. Self-contained and engine-dependent hot water heater with engine preheating and 7-day programmable timer, thermostat-controlled. Intermittent control windscreen wiper and washer.
Main boom:	Boom base and 4 telescopic sections fabricated from fine grain structural steel, hydraulically telescoping. Anti-deflection Demag ovaloid design with diagonal self centering slider shoes, hydraulic pin-connection of boom sections.
Counterweight:	40 t.
Safety devices:	Electronic safe load indicator with easy-to-read graphic display and sealed touch-type keyboard, and digital readout for hook load, nominal load, radius, boom length and angle. Analog display to indicate capacity utilization and monitoring code to assist in trouble shooting. Integrated control system for boom telescoping, display for duty charts and theoretical outrigger loading. Further safety devices: limit switches on hoist and lowering motions, pressure relief and safety holding valves, hoist rotation indicator and anemometer.

Optional equipment

Drive/steering:	12 x 8 x 8. Additional 1 st axle drive.
5-axle carrier:	Drive/steering 1 0 x 6 x 8: axles 4 and 5: drive, axles 1, 2, 4 and 5: steer. Differential locks: axles 2, 4 and 5: transverse lockout control, 4th axle: longitudinal lockout control.
Outrigger loading indicator:	Indication of outrigger loading on carrier and in upper cab.
Trailer tow coupling:	Rockinger coupling, D-value = 120 kN incl. connections, or Ringfeder coupling, D-value = 190 kN incl. connections.
Eddy-current brake:	Eddy-current brake serves as additional sustained action brake.
Night heater:	Self-contained water heater for carrier cab.
Bunk bed:	Bunk bed in carrier cab.
Independent rear axle steering (crab steer):	Rear and front axles are steered independently. The rigid axles are raised hydraulically.
Main boom extension:	Lengths: 9.7 m, 14.5 m, 20.5 m, 26.5 m, 32.5 m, 38.5 m* (*only usable with up to max. 55.2 m main boom). Max. system lengths: up to 60 m main boom: 60 m + 32.5 m = 92.5 m; up to 55.2 m main boom: 55.2 m + 38.5 m = 93.7 m.
Luffing fly jib:	20-58 m, with luffing mast and 3 m adapter, pendant bars, electrical equipment and safety devices (the 2nd hoist drum is required when using the luffing fly jib).
Additional counterweight:	24 t, comprising of 2 x 5 t and 2 x 7 t.
Additional jack leg:	For special duties with 14.7 m main boom.
Hoist II:	Hoist frame with hoist drum integral. Powered by Hydromatik variable displacement axial piston motor, hoist drum with planetary reducer integral, brake and hoist rope. Hoist II mounts on the rear of the superstructure frame.

Châssis

Entraînement/direction:	12 x 6 x 8.
Cadre-châssis:	Construction Demag sous forme de caissons soudée fermée, comprenant les logements des poutres de calage, réalisée en tôle d'acier de construction de haute résistance à grains fins.
Calage:	4 poutres extractibles hydrauliquement et 4 vérins verticaux.
Moteur:	Moteur diesel 8 cylindres Daimler-Benz OM 442 LA, à refroidissement par eau, puissance 405 kW (550 CV) à 2100 1/min, couple 2350 Nm à 1100 1/min, réservoir de carburant 500 l.
Boîte de vitesses:	ZF-Transmatik avec convertisseur de couple (14 vitesses AV et 1 AR), boîte de transfert avec différentiel verrouillable.
Essieux:	Essieux 2, 5 et 6 sont moteurs, essieux 1, 2, 5 et 6 sont directeurs. Différentiels verrouillables: essieux 2, 5 et 6: verrouillage transversal, essieu 5: verrouillage longitudinal.
Suspension:	Suspension hydropneumatique sur tous les essieux avec blocage hydraulique.
Roues et pneumatiques:	12 pneus 16.00 R 25 sur des jantes 11.00-25/1,7, sans chambre, roues simples.
Direction:	Direction à servo-commande hydraulique, du type demi-bloc, à double circuit.
Freinage:	Conforme aux normes CE. Frein continu: soupape d'étranglement, frein moteur sur échappement, ralentisseur hydraulique.
Installation électrique:	Système 24 volts.
Cabine châssis:	Cabine surbaissée, en tôle d'acier à suspension élastique, ergonomique, avec siège conducteur à suspension pneumatique et une siège passager; volant réglable; rétroviseurs extérieurs chauffants, celui de droite réglable électriquement; tableau de bord avec instruments et témoins de marche.

Partie supérieure

Moteur:	Moteur diesel 4 cylindres Daimler-Benz OM 904 LA, à refroidissement par eau, puissance 125 kW (170 CV) à 2300 1/min, couple 660 Nm à 1200 1/min, réservoir de carburant: 300 l.
Installation hydraulique:	2 pompes hydrauliques à pistons axiaux et à débit variable, à régulation automatique, et 1 pompe à débit constant, soit 3 circuits indépendants permettant 3 mouvements simultanés, 1 pompe à débit constant qui alimente le circuit basse pression de contrôle.
Mécanisme de levage:	Moteur à pistons axiaux et à débit variable, tambour avec réducteur à planétaires intégré et frein.
Mécanisme d'orientation:	Moteur à pistons axiaux avec réducteur à planétaires, frein à pédale et frein de stationnement à ressorts.
Mécanisme de relevage:	1 vérin différentiel. Descente contrôlée par moyen d'un bloc de freinage piloté.
Cabine tourelle:	Cabine tout en acier (basculant), spacieuse et confortable avec porte coulissante, large pare-brise relevable, fenêtre de toit en verre blindé, commandes et instruments pour toutes les manœuvres de travail, siège confortable, commandes de grue regroupées ergonomiquement sur accoudoirs du siège, phare de travail, chauffage à eau dépendant ou indépendant du moteur avec préchauffage du moteur et interrupteur à minuterie programmable sur 7 jours, contrôlé par thermostat. Essuie-glace à marche intermittente et lave-glace.
Flèche principale:	Caisson de base et 4 éléments télescopiques, en tôle d'acier de construction à grains fins, télescopage hydraulique. Profil Demag à haute résistance avec patins de guidage diagonaux à réglage automatique, verrouillage hydraulique des éléments télescopiques.
Contrepoids:	40 t.
Sécurité:	Contrôleur d'état de charge électronique avec large écran à affichage et clavier anti-poussière, témoins digitaux indiquant la charge au crochet, la charge nominale, la portée, la longueur et l'angle de la flèche, indicateur de défaut par code et indicateur analogique du degré d'utilisation. Indicateur intégré de télescopage et indicateur des tableaux de charges et des forces de calage théoriques. D'autres sécurités: limiteurs de fin de course haute et basse, soupapes de sécurité et de limitation de pression, contrôleur de rotation du treuil et anémomètre.

Equipements optionnels

Entraînement/direction:	12 x 8 x 8. Essieu 1 moteur en supplément.
Châssis à 5 essieux:	Entraînement/direction 10 x 6 x 8; essieux 2, 4 et 5 moteurs, 1, 2, 4 et 5 directeurs. Différentiels verrouillables: essieux 2, 4 et 5: verrouillage transversal, essieu 4: verrouillage longitudinal.
Indicateur de force de calage:	Indicateur de force de calage sur le châssis et dans la cabine tourelle.
Accouplement de remorque:	Accouplement de 120 kN, type Rockinger, avec raccords, ou accouplement de 190 kN, type Ringfeder, avec raccords.
Ralentisseur électrique:	Ralentisseur servant de frein continu supplémentaire.
Chauffage de cabine à l'arrêt:	Chauffage autonome à eau pour la cabine châssis.
Lit pliant:	Lit pliant dans la cabine châssis.
Direction indépendante des essieux AR (marche en crabe):	Les essieux AR peuvent être dirigés séparément. Les essieux rigides sont soulevés hydrauliquement.
Rallonge de flèche:	Longueurs: 9,7 m, 14,5 m, 20,5 m, 26,5 m, 32,5 m, 38,5 m* (* uniquement jusqu'à une longueur de flèche principale max. de 55,2 m). Longueur max. du système: jusqu'à 60 m de flèche principal: 60 m + 32,5 m = 92,5 m; jusqu'à 55,2 m de flèche principale: 55,2 m + 38,5 m = 93,7 m.
Fléchette à volée variable:	20-58 m, avec mât de relevage et pièce adaptatrice de 3 m, barres de suspension, installation électrique, sécurités (le treuil de levage II est indispensable pour l'emploi de la volée variable).
Contrepoids supplémentaire:	24 t, composé de 2 x 5 t et 2 x 7 t.
Calage supplémentaire:	Pour levages particuliers avec 14,7 m de flèche.
Treuil II:	Cadre avec treuil intégré. Entraînement par moteur Hydromatik à pistons axiaux et à débit variable, tambour avec réducteur à planétaires intégré, frein et câble. Le treuil II est installé sur l'arrière du cadre supérieur.